

Born to be admired

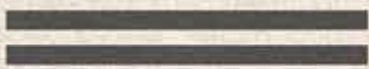

Born to be admired

23 — 24

zenon

EN. TABLE OF CONTENTS -	ES. ÍNDICE -	FR. TABLE DES MATIÈRES -	IT. INDICE -	DE. INHALTSVERZEICHNIS -
Introduction Born to be admired	Introducción Born to be admired	Introduction Born to be admired	Introduzione Born to be admired	Einführung Born to be admired
Essenza	Essenza	Essenza	Essenza	Essenza
Shower trays West	Plato de ducha West	Bac de douche West	Piatto doccia West	Duschwanne West
Create® Dreams Boon Kin Muyal Summ	Create® Dreams Boon Kin Muyal Summ	Create® Dreams Boon Kin Muyal Summ	Create® Dreams Boon Kin Muyal Summ	Create® Dreams Boon Kin Muyal Summ
Colorful	Colorful	Colorful	Colorful	Colorful
Acrylic Light + Solid	Acrylic Light + Solid	Acrylic Light + Solid	Acrylic Light + Solid	Acrylic Light + Solid
Bathtubs Heritage Lago Leman Maggiore Sottovento Arenal Aura Como	Bañeras Heritage Lago Leman Maggiore Sottovento Arenal Aura Como	Baignoires Heritage Lago Leman Maggiore Sottovento Arenal Aura Como	Vasche Heritage Lago Leman Maggiore Sottovento Arenal Aura Como	Badewannen Heritage Lago Leman Maggiore Sottovento Arenal Aura Como
Elipse Collection Elipse Bathtubs Elipse Freestanding Elipse Top	Colección Elipse Bañera Elipse Elipse Freestanding Elipse Top	Elipse Collection Elipse Bathtubs Elipse Freestanding Elipse Top	Elipse Collection Elipse Bathtubs Elipse Freestanding Elipse Top	Elipse Collection Elipse Bathtubs Elipse Freestanding Elipse Top
Olympia Collection Olimpia Bathtubs Olimpia Freestanding Olimpia Top	Colección Olympia Bañera Olympia Olympia Freestanding Olympia Top	Olympia Collection Olimpia Bathtubs Olimpia Freestanding Olimpia Top Color is now	Olympia Collection Olimpia Bathtubs Olimpia Freestanding Olimpia Top	Olympia Collection Olimpia Bathtubs Olimpia Freestanding Olimpia Top
Washbasins Aris Guadiana Luna Titan	Lavabo Aris Guadiana Luna Titan	Lavabo Aris Guadiana Luna Titan	Lavabo Aris Guadiana Luna Titan	Waschbecken Aris Guadiana Luna Titan
Furniture Countertops Faroe Hidra	Mobiliario Encimera Faroe Hidra	Mobilier Plan de travail Faroe Hidra	Mobili Top per lavabi Faroe Hidra	Möbel Waschtisch Faroe Hidra
Mirrors Iris	Espejos Iris	Miroirs Iris	Specchi Iris	Spiegel Iris

Introduction

Introducción - Introduction - Introduzione - Einführung

Born to be admired

Our new bathroom range focuses on perseverance to create a versatile and attractive solution. That's why we've expanded our catalogue with the new Essenza collection made of PVC panels. We've also launched a new proposal for the most exclusive projects with Create® Dreams, this time focusing on Mayan culture, and finally with a renewed catalogue of bathroom furniture in different finishes.

We're passionately committed to acrylic in our new catalogue as it has features and a new formulation for the application of our colour schemes, both in matte finishes and metallic colours. All our new sanitary ware can be combined with the Create® system to design stunning and functional projects thanks to the possibility of coordinating bathroom finishes, shower trays and coatings.

Born to be Admired is a philosophy, a way of understanding our contribution to spaces and interior design projects, where Zenon is the differentiating element that takes centre stage and gives a unique personality to the room.

ES Nuestra nueva propuesta de productos para el baño se fundamenta en la perseverancia por crear un programa versátil y sugerente. Con este fin, hemos ampliado nuestro catálogo con la nueva colección Essenza fabricada en paneles de PVC. Lanzamos también una nueva propuesta para los proyectos más singulares con Create® Dreams, esta vez en torno a la cultura Maya, y finalmente con un renovado catálogo de mobiliario de baño en diferentes acabados.

En nuestro nuevo catálogo apostamos firmemente por el material acrílico que ofrece unas prestaciones y una nueva formulación de aplicación de nuestras paletas de color, tanto en acabado mate como nuestros colores metálicos. Todos nuestros nuevos sanitarios permiten la combinación con el sistema Create® que permite diseñar proyectos con un alto valor decorativo y funcional gracias a la posibilidad de coordinar acabados de lavabos, platos de ducha y revestimientos.

Born to be admired es una filosofía, una manera de entender nuestra aportación a los espacios y los proyectos de interiorismo, donde Zenon es el elemento diferenciador que brilla y da personalidad única al espacio.

FR Notre nouvelle proposition de produits pour salle de bain est basée sur la persévérance à créer un programme versatile et suggestif. Pour cela, nous avons élargi notre catalogue avec la nouvelle collection Essenza fabriquée en panneaux PVC. Nous lançons également une nouvelle proposition pour des projets plus singuliers avec Create® Dreams, cette fois autour de la culture maya, avec un catalogue renouvelé de meubles de salle de bain proposés en différentes finitions.

Dans notre nouveau catalogue, nous misons fermement sur l'acrylique, un matériau qui offre des performances et une nouvelle formulation d'application de nos palettes de couleurs, tant pour les finitions mates que pour les couleurs métalliques. Tous nos nouveaux sanitaires peuvent être combinés avec le système Create®, lequel permet de concevoir des projets hautement décoratifs et fonctionnels grâce à la possibilité de coordonner les finitions des lavabos, des bacs de douche et des revêtements.

Born to be admired est une philosophie, une façon de comprendre notre contribution aux espaces et aux projets de décoration intérieure, et où Zenon est l'élément différenciateur, qui brille et confère une personnalité unique à l'espace.

IT La nostra nuova proposta di articoli per il bagno si basa sulla perseveranza nel creare una gamma versatile e suggestiva. A tal fine abbiamo ampliato il nostro catalogo con la nuova collezione Essenza realizzata in pannelli in PVC. Lanciamo anche una nuova proposta per i progetti più singolari con Create® Dreams, questa volta ispirata alla cultura Maya, e infine con un rinnovato catalogo di arredo bagno in diverse finiture.

Nel nostro nuovo catalogo puntiamo fortemente sul materiale acrilico che ha ottime caratteristiche e su una nuova formulazione di applicazione delle nostre palette di colori, sia in finitura opaca che nei colori metallici. Tutti i nostri nuovi sanitari sono abbinabili con il sistema Create® che permette di ideare progetti ad alto valore decorativo e funzionale grazie alla possibilità di coordinare finiture di lavabi, piatti doccia e rivestimenti.

Born to be admired è una filosofia, un modo di intendere il nostro contributo agli spazi e ai progetti di design degli interni, dove Zenon è l'elemento distintivo che brilla e dà una personalità unica allo spazio.

DE Wir haben es unserer Beharrlichkeit zu verdanken, dass wir Ihnen nun ein vielseitiges und anregendes neues Produktprogramm für Ihr Badezimmer anbieten können, und haben nun unseren Katalog um die neue Essenza-Kollektion aus PVC-Platten erweitert. Außerdem haben wir mit Create® Dreams ein neues Angebot für einzigartige Projekte auf den Markt gebracht, das diesmal von der Maya-Kultur inspiriert ist, und stellen Ihnen einen neuen Katalog zu Badezimmermöbeln in verschiedenen Ausführungen vor.

In unserem neuen Katalog setzen wir stark auf Acryl, das eine ganz neue Leistungsfähigkeit und neue Formulierung für die Anwendung unserer Farbpaletten bietet, sowohl für unsere matten Ausführungen als auch für unsere Metallicfarben. Alle unsere neuen Sanitäranlagen ermöglichen die Kombination mit dem Create®-System, mit dem dank der Möglichkeit, die Oberflächen von Waschbecken, Duschwannen und Verkleidungen zu verbinden, Projekte mit hohem dekorativen und funktionalen Wert entworfen werden können.

Born to be admired ist eine Philosophie, eine Art, unseren Beitrag zu Räumen und Innenarchitekturprojekten zu verstehen, bei denen Zenon das glänzende Unterscheidungsmerkmal ist, das dem Raum eine einzigartige Persönlichkeit verleiht.



Create Boon 120x240 cm
Create Kin Pearl 120x240 cm
Create Moyal Sage 120x240 cm
Create Summ Antracita 120x240 cm

Cutting-edge materials

Essenza is a new coating that coordinates with our West shower tray. It's made of PVC panels, a waterproof and fireproof material that withstands bacterial attacks and mould.

One of its key advantages is that it's lightweight and easy to fit. Another virtue of the material is that it can be recycled.

Essenza is the first collection we've launched with this material, featuring six neutral tones that adapt to any bathroom.

Each colour is available with three patterns in a soft finish of 120x280 cm and 5 mm thick.

Essenza

PVC

ES Materiales de vanguardia.
Essenza es un nuevo revestimiento que se coordina con nuestro plato West. Se fabrican en paneles de PVC, un material impermeable e ignífugo que resiste el ataque bacteriano y la formación de moho.

Una de sus principales ventajas es la ligereza y la fácil colocación que permite. Otra de las virtudes del material es que se puede reciclar.

Essenza es la primera colección que lanzamos con este material, compuesta de 6 tonos de una gama neutra que permite adaptar la colección a cualquier espacio.

Cada color está disponible con 3 gráficas en acabado "soft" de 120x280 cm y 5 mm de espesor.

FR Matériaux d'avant-garde.
Essenza est un nouveau revêtement qui se coordonne avec notre bac West. Ils sont fabriqués en panneaux PVC, à savoir un matériau imperméable et ignifuge capable de résister aux attaques bactériennes et à la formation de moisissures.

Il a pour principaux avantages la légèreté et la facilité d'installation. Une autre des vertus du matériau est qu'il peut être recyclé.

Essenza est la première collection que nous lançons avec ce matériau, composé de 6 teintes appartenant à une gamme neutre pour une adaptation de la collection à n'importe quel espace.

Chaque couleur est disponible avec 3 finitions graphiques « soft » de 120x280 cm, avec 5 mm d'épaisseur.

IT Materiali all'avanguardia.
Essenza è un nuovo rivestimento che si coordina con il nostro piatto West. Realizzato con pannelli in PVC, un materiale impermeabile e ignifugo che resiste all'attacco batterico e alla formazione di muffe.

Tra i suoi principali vantaggi annovera la leggerezza e la facilità di posizionamento. Un'altra virtù del materiale è che può essere riciclato.

Essenza è la prima collezione che lanciamo con questo materiale, composta da 6 tonalità di una gamma neutra che permette di adattare la collezione a qualsiasi spazio.

Ogni colore è disponibile con 3 grafiche in finitura "soft" 120x280 cm e spessore 5 mm.

DE Modernste Materialien.
Essenza è un nuovo rivestimento che si coordina con il nostro piatto West. Realizzato con pannelli in PVC, un materiale impermeabile e ignifugo che resiste all'attacco batterico e alla formazione di muffe.

Tra i suoi principali vantaggi annovera la leggerezza e la facilità di posizionamento. Un'altra virtù del materiale è che può essere riciclato.

Essenza è la prima collezione che lanciamo con questo materiale, composta da 6 tonalità di una gamma neutra che permette di adattare la collezione a qualsiasi spazio.

Ogni colore è disponibile con 3 grafiche in finitura "soft" 120x280 cm e spessore 5 mm.



Essenza Ego White 120x280 cm
Essenza Ego Cream 120x280 cm
Essenza Ego Pearl 120x280 cm
Essenza Ego Greige 120x280 cm
Essenza Ego Anthracite 120x280 cm
Essenza Ego Mountain 120x280 cm
West Essenza Ego Cream 100x200 cm

ZENON

ESSENZA



ZENON

ESSENZA



Essenza Ego Cream 120x280 cm
West Essenza Ego Cream 100x200 cm

ZENON



Essenza Ego Cream



Essenza Ego Cream West



Essenza Ego Greige



Essenza Ego Greige West



Essenza Ego White



Essenza Ego White West



Essenza Ego Anthracite



Essenza Ego Anthracite West



Essenza Ego Pearl



Essenza Ego Pearl West



Essenza Montain



Essenza Montain West

ESSENZA



Essenza Ego Cream 120x280 cm
West Essenza Ego Cream 100x200 cm

ZENON

ESSENZA



ZENON

An updated icon

West has been revitalised with new colours and finishes. It's also the shower tray that we like to coordinate with Essenza. This year, West takes centre stage.

West

SHOWER TRAY - PLATO DE DUCHA - RECEVEURS DE DOUCHE - PIATTO DOCCIA - DUSCHWANNE

☐ GEL COAT

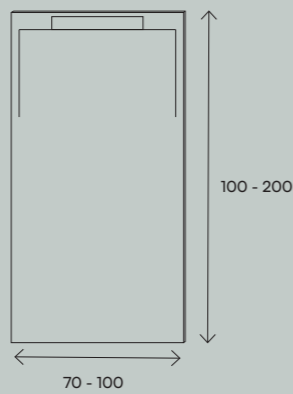

ES Un icono actualizado. West se renueva con nuevos colores y acabados. Además, se convierte en el plato que coordinamos con Essenza. Este año West es el protagonista.

FR Une icône actualisée. West se renouvelle avec de nouvelles couleurs et finitions. De plus, il devient le bac que nous coordonnons avec Essenza. Cette année, West est le protagoniste.

IT Un'icona al passo coi tempi. West si rinnova con nuovi colori e finiture. Inoltre, diventa il piatto che coordiniamo con Essenza. Quest'anno West è il protagonista.

DE Eine aktualisierte Ikone. West wird mit neuen Farben und Oberflächen auf den neuesten Stand gebracht. Was wir mit Essenza verbinden, wirkt sich auch auf die Duschwannen aus. In diesem Jahr spielt West die Hauptrolle.

WEST



West Ego Pearl



Blanco Mate



Natural



Cream



Moka



Nieve



New Pearl



Pearl



Cemento



Antracita



Negro



Terracotta



Sage



Cobalt



Ego Cream

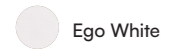

Ego White

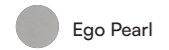

Ego Pearl



Ego Greige



Ego Anthracite



Montain

Essenza Antracite 120x280 cm
West Ego Antracite 80x160 cm



Born to be admired

#sexysurface

create® dreams

EN The panels are designed with continuity so that they can adapt to any space. 120x240 cm.

ES Los paneles están diseñados con continuidad que le confieren la posibilidad de adaptarse a cualquier espacio. 120x240 cm.

FR Les panneaux sont conçus avec continuité, ce qui leur donne la possibilité de s'adapter à n'importe quel espace. 120x240 cm.

IT I pannelli sono progettati per una continuità che gli conferisce la possibilità di adattarsi a qualsiasi spazio. 120x240 cm.

DE Die Platten sind durchgehend so konzipiert, dass sie an jeden Raum angepasst werden können. 120x240 cm.

EN The two available shower trays, Evolution and Smart, are matched with their cladding panels. The trays are available in different standard sizes and can also be customised.

ES Los dos platos de ducha disponibles, Evolution y Smart, coordinan con paneles de revestimiento. Los platos están disponibles en diferentes medidas estándar y también se pueden personalizar.

FR Les deux receveurs de douche disponibles, Evolution et Smart, se coordonnent avec les panneaux de revêtement. Les receveurs sont disponibles en différentes tailles standard et peuvent également être personnalisés.

IT I due piatti doccia disponibili, Evolution e Smart, si coordinano con i pannelli di rivestimento. I piatti sono disponibili in diverse misure standard e si possono anche personalizzare.

DE Die beiden verfügbaren Duschwannen Evolution und Smart sind auf die Verkleidungspaneele abgestimmt. Sie sind in verschiedenen Standardgrößen erhältlich und können auch individuell angepasst werden.



ZENON

CREATE® DREAMS

ZEN D

CREATE® DREAMS



create° dreams Boon



Boon Natural 1



Boon Natural 2



Boon Evolution Natural
80x120

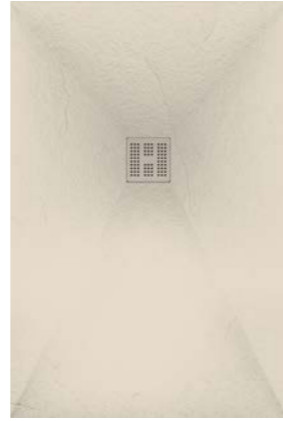

Boon Smart Natural
80x120



Boon White 1



Boon White 2



Boon Evolution White
80x120

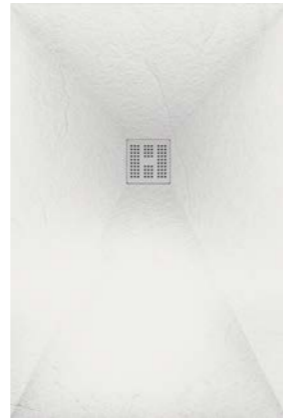

Boon Smart White
80x120

EN Expressive synthesis. Boon brings us a review of the pictorial art of Central American cultures. A proposal designed to emphasize spaces that want to be unique and functional at the same time.

ES Síntesis expresiva. Boon nos trae una revisión del arte pictórico de las culturas centroamericanas. Una propuesta pensada para poner el acento en espacios que piden singularidad y significado.

FR Synthèse expressive. Boon est une révision de l'art pictural des cultures d'Amérique centrale. Une proposition conçue pour mettre l'accent sur les espaces à la recherche d'unicité et de signification.

IT Sintesi espressiva. Boon ci porta una nuova visione dell'arte pittorica delle culture centroamericane. Una proposta pensata per mettere l'accento su spazi che richiedono unicità e significato.

DE Ausdrucksvolle Synthese. Boon gibt uns einen Überblick über die Bildkunst der mittelamerikanischen Kulturen. Ein Angebot zur Aufwertung von Räumen, die einen Anspruch auf Einzigartigkeit und Bedeutung haben sollten.

create° dreams Kin

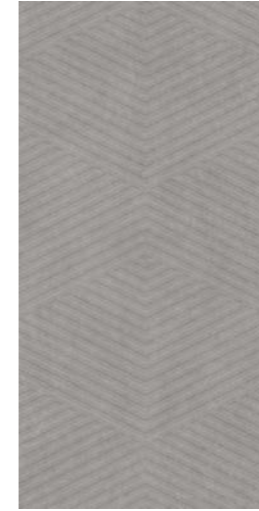

Kin Pearl



Kin Evolution Pearl
80x120

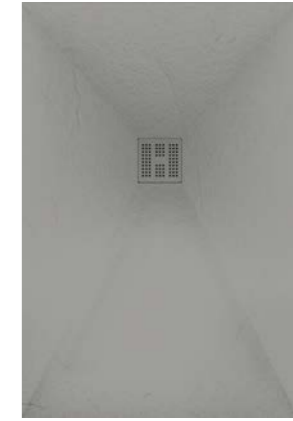

Kin Smart Pearl
80x120



Kin Terracotta



Kin Evolution Terracotta
80x120

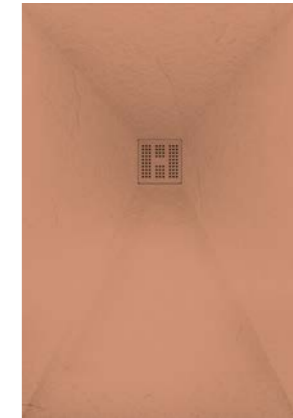

Kin Smart Terracotta
80x120

EN Geometry and light. The importance of the sun in Mayan culture translates into art, architecture and symbolism. Kin is the geometric representation of light against shade. A timeless and natural design that lights up the room.

ES Geometría y luz. La importancia del sol en la cultura Maya se traslada al arte, a la arquitectura y a la simbología. Kin es la representación geométrica de la incidencia de la luz contra la sombra. Un diseño atemporal y natural que alumbra el espacio.

FR Géométrie et lumière. L'importance du soleil dans la culture maya se transpose dans l'art, l'architecture et la symbolologie. Kin est la représentation géométrique de l'incidence de la lumière sur l'ombre. Un design intemporel et naturel qui illumine l'espace.

IT Geometria e luce. L'importanza del sole nella cultura Maya si trasferisce nell'arte, nell'architettura e nella simbologia. Kin è la rappresentazione geometrica del prevalere della luce sull'ombra. Un design naturale e senza tempo che illumina lo spazio.

DE Geometrie und Licht. In der Maya-Kultur überträgt sich die Bedeutung der Sonne auf Kunst, Architektur und Symbolik. Kin ist die geometrische Darstellung des Lichteinfalls gegen den Schatten. Ein zeitloses und natürliches Design, das den Raum erhellt.

create° dreams Muyal



Muyal Sage



Muyal Evolution Sage
80x120



Muyal Smart Sage
80x120



Muyal Natural



Muyal Evolution Natural
80x120

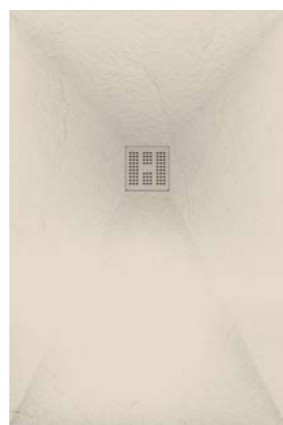

Muyal Smart Natural
80x120

EN Water footprint. The representation of the water cycle, in essence, from the gaseous state to the liquid state in a single figure. The importance of water as a source of life is a reason for the figurative representation of Muyal's design.

ES La impronta del agua. La representación del ciclo del agua, en esencia, del estado gaseoso al líquido en una sola figura. La importancia del agua como fuente de vida es motivo de representación figurada para el diseño de Muyal.

FR L'empreinte de l'eau. La représentation du cycle de l'eau, en substance, de l'état gazeux à l'état liquide en une seule image. L'importance de l'eau en tant que source de vie est représentée de manière figurative dans le dessin de Muyal.

IT L'impronta dell'acqua. La rappresentazione del ciclo dell'acqua, cioè dallo stato gassoso a quello liquido, in un'unica raffigurazione. L'importanza dell'acqua come fonte di vita è rappresentata figurativamente nel progetto di Muyal.

DE Der Abdruck von Wasser. Die Darstellung des Wasserkreislaufs im Wesentlichen vom gasförmigen in den flüssigen Zustand in einer einzigen Figur. Die Bedeutung des Wassers als Quelle des Lebens ist für.

create° dreams Summ



Summ Cream



Summ Evolution Cream
80x120

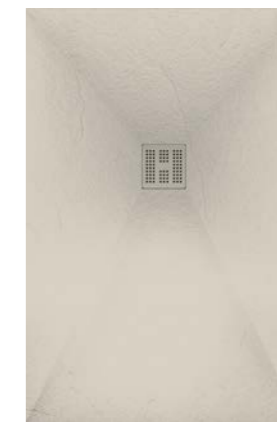

Summ Smart Cream
80x120



Summ Antracita



Summ Evolution Antracita
80x120



Summ Smart Antracita
80x120

EN The eternal line. Rope is omnipresent in Mayan culture as a symbol of antagonistic concepts, with life and death being related to this element. Summ has two expressive linear finishes that allude to this dualism through light and shade.

ES La línea eterna. La representación de la cuerda en la cultura Maya es recurrente como símbolo de conceptos antagónicos, la vida y la muerte se relacionan con este elemento. Summ dispone de dos acabados de diseño lineal expresivo que alude a esta dualidad a través de la luz y la sombra.

FR La ligne éternelle. La représentation de la corde dans la culture maya est récurrente en tant que symbole de concepts antagonistes. La vie et la mort sont liées à cet élément. Summ propose deux finitions au design linéaire expressif faisant allusion à cette dualité à travers la lumière et l'ombre.

IT La linea eterna. La rappresentazione della corda nella cultura Maya è ricorrente come simbolo di concetti antagonisti: la vita e la morte sono legate a questo elemento. Summ ha due finiture dal design lineare espressivo che alludono a questa dualità attraverso la luce e l'ombra.

DE Die ewige Linie. In der Maya-Kultur ist die Darstellung des Seils ein wiederkehrendes Symbol für antagonistische Konzepte. Das Leben und der Tod beziehen sich auf dieses Element. Summ hat zwei Oberflächen mit einem ausdrucksstarken linearen Design, das durch Licht und Schatten auf diese Dualität anspielt.

We're still committed to applying colour to our sanitary ware. All our acrylic bathtubs can be painted with our standard and metallic colours on the outside. Solid Surface bathtubs are available in standard colours and metallic finishes and can be painted on the outside. The washbasins can be painted with standard colours inside and out and with metallics on the outside. Finally, our new Iris mirrors are available in any colour from our range. All these possibilities deliver a solution that gives full freedom to create personalised spaces. Unharnessed creativity.

Colorful

ES Seguimos apostando por la aplicación de color a nuestros sanitarios. Todas nuestras bañeras acrílicas se pueden pintar con nuestros colores estándar y metálicos en el exterior. Las de Solid Surface están disponibles en colores estándar y acabados metalizados para pintar por fuera. Los lavabos se pueden pintar con colores estándar por dentro y por fuera y con metálicos por fuera. Finalmente, nuestros nuevos espejos Iris están disponibles en cualquier color de nuestra gama. Todas estas posibilidades generan un programa que da plena libertad para crear espacios personalizados. Creatividad sin límites.

FR Nous continuons à miser sur l'application de la couleur à nos sanitaires. Toutes nos baignoires acryliques peuvent être peintes, sur la partie extérieure, avec nos couleurs standard et métalliques. Celles de Solid Surface sont disponibles dans les couleurs standard et les finitions métallisées, à appliquer sur la partie extérieure. Les lavabos peuvent être peints avec des couleurs standard à l'intérieur et à l'extérieur, et avec des peintures métalliques sur la partie externe. Enfin, nos nouveaux miroirs Iris sont disponibles dans n'importe quelle couleur de notre gamme. Toutes ces possibilités génèrent un programme qui confère toute la liberté nécessaire pour créer des espaces personnalisés. Créativité sans limites.

IT Continuiamo a scommettere sull'applicazione del colore ai nostri sanitari. Tutte le nostre vasche da bagno in acrilico possono essere verniciate all'esterno con i nostri colori standard e metallici. Per la verniciatura esterna degli articoli Solid Surface sono disponibili colori standard e finiture metallizzate. I lavabi possono essere verniciati con colori standard sia all'interno che all'esterno e con colori metallizzati all'esterno. Infine, i nostri nuovi specchi Iris sono disponibili in qualsiasi colore della nostra gamma. Tutte queste possibilità generano un catalogo che dà piena libertà di creare spazi personalizzati. Nessun limite alla creatività.

DE Wir setzen weiterhin auf die Anwendung von Farbe für unsere Sanitäranlagen. Alle unsere Acrylbadewannen können mit unseren Standard- und Metallicfarben auf der Außenseite lackiert werden. Die von Solid Surface sind in Standardfarben und metallischen Oberflächen für die Außenlackierung erhältlich. Die Waschbecken können innen und außen in Standardfarben und außen in Metallic lackiert werden. Schließlich sind unsere neuen Iris-Spiegel in jeder Farbe aus unserem Sortiment erhältlich. All diese Möglichkeiten schaffen ein Programm, das Ihnen die volle Freiheit gibt, persönlich gestaltete Räume zu schaffen. Kreativität ohne Grenzen.



Olympia Top Cream
Titan Moka
Elipse Top Natural
Faroe Terracotta

ZENON

© SOLID

- Oro
- Oro Viejo
- Cobre
- Rosa
- Plata
- Titanio
- Turquesa



Guadiana Plata

We've expanded our range of bathtubs in **acrylic**. Of the many reasons to showcase this material, the main one is to provide people with spaces with cutting-edge features that enhance their lives. Here are some of the main features of the material:

- Highly durable.
- Warm and with a silky touch.
- Lightweight and easy to transport and install.
- More shock-resistant.
- Any scratches can be repaired.
- Non-porous surface, so no harbouring of germs or bacteria.

Solid. These are all-mass products, they have no surface layer and the whole product is a homogeneous mixture of material.

This type of solid surface compound (polyester resin) is most commonly used for injecting material into moulds, resulting in a finished product.

Acrylic Light + Solid

○ ACRYLIC ◎ SOLID

ES Hemos ampliado la gama de bañeras en material **acrílico**, son muchas las razones que nos llevan a darle mayor relevancia a este material, la principal es facilitar a las personas espacios con prestaciones innovadoras que mejoren sus vidas. Estas son algunas de las principales características del material:

- Altamente duradero.
- Cálido y con un tacto sedoso.
- Ligero y fácil de transportar e instalar.
- Más resistente a golpes.
- Los arañazos se pueden reparar.
- La superficie no es porosa, por lo que no alberga gérmenes ni bacterias.

Solid. Se trata de productos todo masa, no llevan ninguna capa superficial y todo el producto es una mezcla homogénea de material. Este tipo de compuesto de solid surface (resina de poliéster) es el más utilizado para inyectar material en moldes, dando lugar a un producto acabado.

FR Nous avons élargi la gamme de baignoires en **acrylique**. De nombreuses raisons nous poussent à donner plus d'importance à ce matériau, la principale étant de fournir aux personnes des espaces fonctionnels et innovants capables d'améliorer leur vie. Voici quelques-unes des principales caractéristiques de ce matériau:

- Hautement résistant.
- Chaud, au toucher soyeux.
- Léger et facile à transporter et à installer.
- Plus résistant aux chocs.
- Les rayures peuvent être réparées.
- La surface n'est pas poreuse, elle ne renferme donc ni germes ni bactéries.

Solid. Des produits dans la masse, ils n'ont pas de couche superficielle et le produit entier est un mélange homogène de matériaux. Ce type de composé de solid surface (résine de polyester) est le plus couramment utilisé pour injecter de la matière dans des moules, ce qui donne un produit fini.

IT Abbiamo ampliato la gamma di vasche da bagno in materiale **acrílico**. Molte ragioni ci portano a dare maggiore rilevanza a questo materiale, la principale è fornire alle persone spazi con prestazioni innovative che migliorano la loro vita. Ecco alcune delle caratteristiche principali:

- Altamente resistente.
- Caldo e setoso al tatto.
- Leggero e facile da trasportare e installare.
- Più resistente agli urti.
- I graffi possono essere riparati.
- La superficie non è porosa, quindi non ospita germi o batteri.

Solid. Materiale in tutta massa, senza strati superficiali, non hanno alcuna strato superficiale e l'intero prodotto è una miscela omogenea di materiale. Questa tipologia di composito Solid Surface in resina poliesteri è il più utilizzato per la produzione a iniezione mediante stampi, ottenendo un prodotto finito.

DE Wir haben das Sortiment an Badewannen aus **Acrylmaterial** erweitert. Es gibt viele Gründe, die uns dazu veranlassen, diesem Material eine größere Relevanz zu verleihen. Der Hauptgrund ist, den Menschen Räume mit innovativen Leistungen zu bieten, die ihr Leben verbessern. Hier einige Hauptmerkmale des Materials:

- Sehr langlebig.
- Warm und mit einem seidigen Gefühl.
- Leicht und einfach zu transportieren und zu installieren.
- Stoßfester.
- Kratzer können repariert werden.
- Die Oberfläche ist nicht porös, daher siedeln sich darauf keine Keime oder Bakterien an.

Solid. Es handelt sich um "Full Body" Produkte, diese haben keinerlei Beschichtung und das ganze Produkt ist eine homogene Materialmischung. Diese Art von Verbindung aus Solid Surface (Polyesterharz) ist das meistangewendete um Material in Gussformen einzuspritzen, was zum Endprodukt führt. sich um "Full Body" Produkte, diese haben keinerlei Beschichtung und das ganze Produkt ist eine homogene Materialmischung. Diese Art von Verbindung aus Solid Surface (Polyesterharz) ist das meistangewendete um Material in Gussformen einzuspritzen, was zum Endprodukt führt.

Leman Sage

ZENON

Timeless classicism

Heritage recovers the forms of classicism from a contemporary point of view. A bathtub that takes on a different character if in colour, or even with a metallic finish. Available in matte white, Heritage is produced with acrylic material that guarantees hygiene and durability.

Heritage

BATHTUB - BAÑERA - BAIGNOIRE - VASCA DA BAGNO - BADEWANNE

ACRYLIC

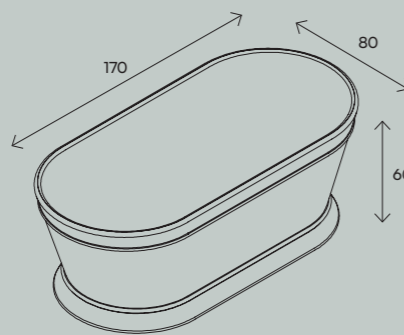

ES Clasicismo atemporal. Heritage recupera las formas del clasicismo desde un punto de vista contemporáneo. Una bañera que adquiere un carácter diferencial si se viste de color, incluso con acabado metálico. Heritage se produce con material acrílico que asegura higiene y durabilidad, disponible en color blanco mate.

FR Classicisme intemporel. Heritage reprend les formes du classicisme, mais d'un point de vue contemporain. Une baignoire qui acquiert un caractère différentiel si elle est habillée de couleur, également avec une finition métallique. Heritage est fabriquée dans un matériau acrylique qui assure l'hygiène et la durabilité. Disponible en blanc mat.

IT Classicismo senza tempo. Heritage riprende le forme del classicismo da un punto di vista contemporaneo. Una vasca che acquista un carattere distintivo se vestita di colore, anche con finitura metallica. Heritage è prodotta con materiale acrilico che garantisce igiene e durata nel tempo, disponibile nel colore bianco opaco.

DE Zeitlose Klassik. Heritage greift die Formen der Klassik auf und betrachtet sie aus zeitgenössischer Sicht. Eine Badewanne, die einen differenzierten Charakter annimmt, wenn sie in Farbe gekleidet ist, auch in Metallic-Finish. Heritage wird aus Acrylmaterial hergestellt, das Hygiene und Haltbarkeit gewährleistet und in mattweiß erhältlich ist.

HERITAGE



Heritage Blanco Mate

Change your story

Add colour to Heritage and give it the look that best suits your personality. Available in matte white and also in all the colours of our catalogue applied on its exterior.



ES **Cambia tu historia.** Añade color a Heritage y dale el look que más se adapta a tu personalidad. Disponible en blanco mate y también en todos los colores de nuestro catálogo aplicado en su exterior.

FR **Changez votre histoire.** Ajoutez de la couleur à Heritage pour qu'elle corresponde le mieux à votre personnalité. Disponible en blanc mat mais également dans toutes les couleurs de notre catalogue, à appliquer sur la partie externe.

IT **Cambia la tua storia.** Aggiungi colore a Heritage e dale il look che più si adatta alla tua personalità. Disponibile in bianco opaco e anche in tutti i colori del nostro catalogo applicabili all'esterno.

DE **Ändern Sie Ihre Geschichte.** Verleihen Sie Heritage Farbe und den Look, der am besten zu Ihrer Persönlichkeit passt. Erhältlich in mattweiß und auch in allen Farben unseres Katalogs, die auf der Außenseite angebracht sind.

○ Blanco Mate

○ Natural

○ Cream

○ Moka

○ Nieve

○ New Pearl

○ Pearl

○ Cemento

○ Antracita

○ Negro

○ Terracotta

○ Sage

○ Cobalt

○ Oro

○ Oro Viejo

○ Cobre

○ Rosa

○ Plata

○ Titanio

○ Turquesa

Heritage Moka
Create Dreams Summ Cream 120x240 cm

ZENON

Lightweight appearance

Lago is a bathtub designed to bring lightness to the space thanks to its generous curves and enveloping presence. Its softly shaped design invites you to enjoy a relaxing bath.

Lago

BATHTUB - BAÑERA - BAIGNOIRE - VASCA DA BAGNO - BADEWANNE

© SOLID

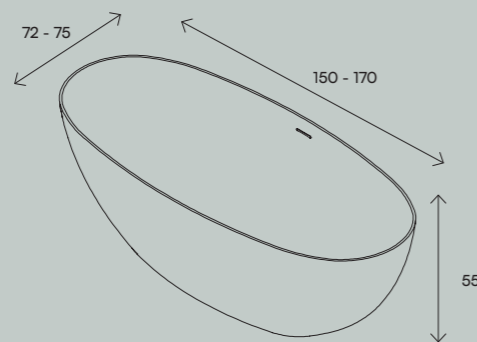

ES Apariencia ligera. Lago es una bañera diseñada para aportar ligereza al espacio gracias a sus generosas curvas y presencia envolvente. Su diseño de suaves formas nos invita a disfrutarla mientras vivimos un relajante baño.

FR Apparence légère. Lago est une baignoire conçue pour apporter de la légèreté à l'espace avec ses courbes généreuses et à sa présence enveloppante. Son design aux formes douces nous invite à en profiter dans le cadre d'une relaxante baignade.

IT Aspetto leggero. Lago è una vasca progettata per conferire leggerezza allo spazio grazie alle sue curve generose e alla presenza avvolgente. Il suo design dalle forme morbide ci invita a crogiolarci in un bagno rilassante.

DE Leichtes Erscheinungsbild. Die Lago ist eine Badewanne, die dank ihrer großzügigen Kurven und ihrer umhüllenden Präsenz Leichtigkeit in den Raum bringt. Ihr Design mit weichen Formen lädt uns ein, sie mit einem entspannenden Bad zu genießen.

LAGO



Lago Blanco Mate

In harmony with the moment

Lago is designed for conscious bathing, a personal moment that you can give your personal touch to with a range of finishes. Two formats 150x72 and 170x75 are available.

ES En armonía con el momento. Lago está pensada para el baño consciente, un momento personal al que puedes darle tu toque con las posibilidades de acabado que ofrece. Disponible dos formatos 150x72 y 170x75.

FR En harmonie avec le moment. Lago est conçue pour une salle de bain consciente, un moment personnel auquel vous pouvez donner votre touche avec les possibilités de finitions proposées. Deux formats sont disponibles : 150x72 et 170x75.

IT In armonia con il momento. Lago è pensata per un bagno consapevole, un momento personale a cui puoi dare il tuo tocco con le possibilità di finitura che offre. Disponibile in due formati 150x72 e 170x75.

DE Im Einklang mit dem Moment. Die Lago ist für das bewusste Baden gedacht, einen persönlichen Moment, dem Sie mit den Möglichkeiten der Verarbeitung, die sie bietet, eine persönliche Note verleihen können. Erhältlich in den Formaten 150x72 und 170x75.



- Blanco Mate
- Natural
- Cream
- Moka
- Nieve
- New Pearl
- Pearl
- Cemento
- Antracita
- Negro
- Terracotta
- Sage
- Cobalt
- Oro
- Oro Viejo
- Cobre
- Rosa
- Plata
- Titanio
- Turquesa

Lago Natural

ZENON

Form and function

Leman is a bathtub with a sober and formal design based around function.
A timeless bathtub that can be adapted to any space.

Leman

BATHTUB - BAÑERA - BAIGNOIRE - VASCA DA BAGNO - BADEWANNE

ACRYLIC

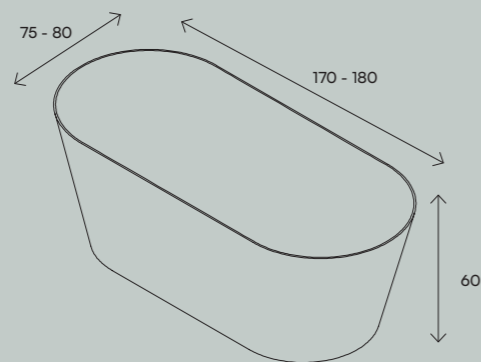

ES Forma y función. Leman es una bañera con un diseño formal sobrio fundamentado en la función. Una bañera atemporal que se adapta a cualquier espacio.

FR Forme et fonction. Leman est une baignoire au design formel sobre basé sur la fonctionnalité. Une baignoire intemporelle qui s'adapte à n'importe quel espace.

IT Forma e funzionalità. Leman è una vasca dal design formale sobrio basato sulla funzionalità. Una vasca senza tempo che si adatta a qualsiasi spazio.

DE Form und Funktion. Die Leman ist eine Badewanne mit einem nüchternen formalen und funktionalen Design. Eine zeitlose Badewanne, die in jeden Raum passt.

LEMAN



Leman Blanco Brillo

Rationalist design

Leman is a bathtub that has the virtues of acrylic, along with a sober design, capable of enhancing the beauty of any bathroom. With antibacterial properties and minimal porosity, it's available in gloss white and multiple colour finishes. Available in two formats 170x75 and 180x80.



Leman Sage

Blanco Brillo

Natural

Cream

Moka

Nieve

New Pearl

Pearl

Cemento

Antracita

Negro

Terracotta

Sage

Cobalt

Oro

Oro Viejo

Cobre

Rosa

Plata

Titanio

Turquesa

ES **Diseño racionalista.** Leman es una bañera que tiene las virtudes del acrílico, junto con un diseño sobrio, capaz de realzar la belleza de cualquier baño. Con propiedades antibacterianas y mínima porosidad, está disponible en blanco brillo y múltiples acabados de color. Disponible en dos formatos 170x75 y 180x80.

FR **Design rationaliste.** Leman est une baignoire qui a les vertus de l'acrylique, un design sobre, et la capacité de rendre chaque salle de bain encore plus belle. Avec des propriétés antibactériennes et une porosité minimale, elle est disponible en blanc brillant, avec de multiples finitions de couleur. Disponible en deux formats: 170x75 et 180x80.

IT **Design razionalista.** Leman è una vasca che ha le virtù dell'acrilico, insieme a un design sobrio, capace di esaltare la bellezza di ogni bagno. Con proprietà antibatteriche e minima porosità, è disponibile in bianco lucido e molteplici finiture di colore. Disponibile in due formati 170x75 e 180x80.

DE **Schlichtes Design.** Die Leman ist eine Badewanne mit den Vorteilen von Acryl, in einem nüchternen Design, mit dem die Schönheit jedes Badezimmers verbessert werden kann. Mit antibakteriellen Eigenschaften und minimaler Porosität ist sie in glänzendem Weiß und mehreren Farbausführungen erhältlich. Erhältlich in den Formaten 170x75 und 180x80.

ZENON

Balanced balance

Maggiore is a bathtub with a romantic air thanks to its gorgeous oval design. Available in white with a matte finish, the advantages of acrylic make Maggiore a highly resistant and durable option. It also stands out for its softness to the touch and ease of cleaning.

Maggiore

BATHTUB - BAÑERA - BAIGNOIRE - VASCA DA BAGNO - BADEWANNE

ACRYLIC

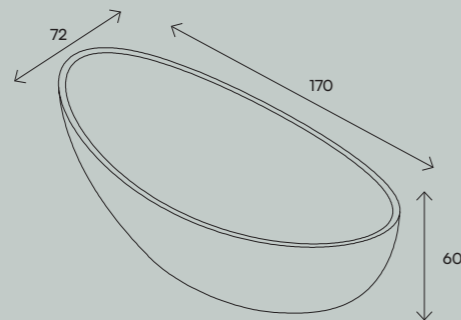

ES Balance en equilibrio. Maggiore es una bañera con un aire romántico gracias a su encantador diseño ovalado. Disponible en blanco con acabado mate, las ventajas del acrílico hacen de Maggiore una opción altamente resistente y duradera. También destaca por su suavidad al tacto y facilidad de limpieza.

FR Équilibre en équilibre. Maggiore est une baignoire romantique grâce à son charmant design ovale. Disponible en blanc avec finitions mates, les avantages de l'acrylique font de Maggiore un choix très résistant et durable. Elle se distingue également par sa douceur au toucher et sa facilité de nettoyage.

IT Bilanciamento in equilibrio. Maggiore è una vasca dall'aria romantica grazie al suo incantevole design ovale. Disponibile in bianco con finitura opaca, i vantaggi dell'acrilico rendono Maggiore una scelta altamente resistente e duratura. Si distingue anche per la sua morbidezza al tatto e la facilità di pulizia.

DE Balance im Gleichgewicht. Die Maggiore ist eine Badewanne mit romantischem Flair, in einem bezaubernden ovalen Design. Erhältlich in Weiß mit mattem Finish. Die Vorteile von Acryl machen die Maggiore zu einer sehr widerstandsfähigen und langlebigen Option. Sie zeichnet sich auch durch ihr weiches Gefühl und ihre einfache Reinigung aus.

MAGGIORE



Maggiore Blanco Mate

ZENON



MAGGIORE

Inert movement

The Maggiore bathtub is characterised by its concave, elegant and lightweight shape. A delicate design, perfect for creating harmony in any space. Available in all the finishes of our acrylic bathtubs.

ES **Movimiento inerte.** Maggiore es la bañera que se caracteriza por su forma cóncava, elegante y ligera. Con un diseño delicado, perfecta para crear armonía en cualquier espacio. Disponible en todos los acabados de nuestras bañeras acrílicas.

FR **Mouvement inerte.** Maggiore est une baignoire qui se caractérise par sa forme concave, élégante et légère. Son design est délicat, parfait pour créer harmonie au sein de n'importe quel espace. Disponible dans toutes les finitions de nos baignoires acryliques.

IT **Movimento inerte.** Maggiore è la vasca che si caratterizza per la sua forma concava, elegante e leggera. Dal design delicato, è perfetta per creare armonia in qualsiasi spazio. Disponibile in tutte le finiture delle nostre vasche da bagno in acrilico.

DE **Inerte Bewegung.** Die Maggiore ist die Badewanne, die sich durch ihre konkave, elegante und leichte Form auszeichnet. Mit einem zarten Design, perfekt für die Verbreitung von Harmonie in jedem Raum. Erhältlich in allen Ausführungen unserer Acrylbadewannen.

Maggiore Oro Viejo

- Blanco Mate
- Natural
- Cream
- Moka
- Nieve
- New Pearl
- Pearl
- Cemento
- Antracita
- Negro
- Terracotta
- Sage
- Cobalt
- Oro
- Oro Viejo
- Cobre
- Rosa
- Plata
- Titanio
- Turquesa

ZENON

Sculpted by the wind

Sottovento is a bathtub with an organic design that integrates with the movement of water and wind to enhance the bathing experience.

Sottovento

BATHTUB - BAÑERA - BAIGNOIRE - VASCA DA BAGNO - BADEWANNE

ACRYLIC

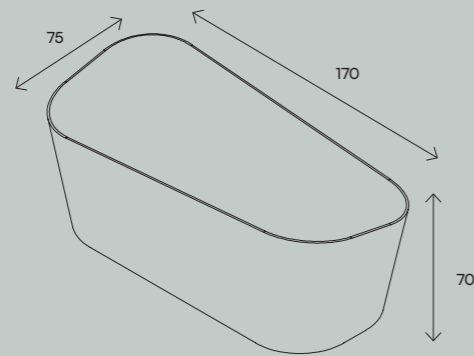

ES **Esculpida por el viento.** Sottovento es una bañera con un diseño orgánico que se integra con el movimiento del agua y el viento para realzar el momento del baño.

FR **Sculptée par le vent.** Sottovento est une baignoire au design organique qui s'intègre au mouvement de l'eau et du vent pour un moment de baignade encore plus beau.

IT **Scolpita dal vento.** Sottovento è una vasca dal design organico che si integra con il movimento dell'acqua e del vento per esaltare il momento del bagno.

DE **Vom Wind geformt.** Die Sottovento ist eine Badewanne mit einem organischen Design, das sich in die Bewegung von Wasser und Wind einfügt, um den Moment des Badens zu unterstreichen.

SOTTOVENTO



Sottovento Bianco Mate

ZENON

Body-embracing curves

A bathtub that enhances movement and the acrylic finish in which it's made.

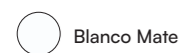

Blanco Mate



Natural



Cream



Moka



Nieve



New Pearl



Pearl



Cemento



Antracita



Negro



Terracotta



Sage



Cobalt



Oro



Oro Viejo



Cobre



Rosa



Plata



Titanio



Turquesa

ES **Sinuosidad a flor de piel.** Una bañera que realza el movimiento y el acabado acrílico en el que se fabrica.

FR **Sinuité à fleur de peau.** Une baignoire qui met en valeur le mouvement et son fini en acrylique.

IT **Sinuosità a fior di pelle.** Una vasca che esalta il movimento e la finitura acrilica in cui è realizzata.

DE **Kurvenreich bis auf die Haut.** Eine Badewanne, die die Bewegung und das Acrylfinish, in dem sie hergestellt wird, unterstreicht.

Sottovento Cream

SOTTOVENTO



ZENON

Mediterranean spirit

Arenal is a Mediterranean bathtub that alludes to relaxation as a common thread in its design. It comes in matte white and can be configured with our Solid Surface bathtubs.

Arenal

BATHTUB - BAÑERA - BAIGNOIRE - VASCA DA BAGNO - BADEWANNE

© SOLID

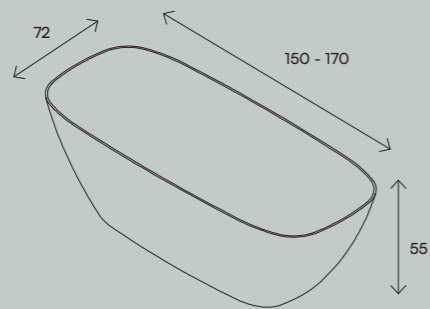

ES **Espíritu mediterráneo.** Arenal es una bañera de corte mediterráneo que alude a la relajación como hilo conductor de su diseño. Se presenta en blanco mate y tiene las posibilidades de configuración de nuestras bañeras de Solid Surface.

FR **Esprit méditerranéen.** Arenal est une baignoire au style méditerranéen qui évoque la détente comme fil conducteur de son design. Elle est présentée en blanc mat et offre les possibilités de configuration de nos baignoires en Solid Surface.

IT **Spirito mediterraneo.** Arenal è una vasca dal taglio mediterraneo che allude al relax come filo conduttore del suo design. Si presenta in bianco opaco e ha le possibilità di configurazione delle nostre vasche da bagno Solid Surface.

DE **Der Geist des Mittelmeers.** Die Arenal ist eine Badewanne im mediterranen Stil, bei der der rote Faden ihres Designs in der Entspannung liegt. Sie ist in mattweiß erhältlich und verfügt über die Konfigurationsmöglichkeiten unserer Solid Surface-Badewannen.

ARENAL



Arenal Blanco Mate

Sophisticated performance

Arenal is perfect for projects that seek to create ample spaces where the bathroom goes beyond its function. Available in two formats 170x75 and 150x72.

ES Sofisticada prestancia. Arenal es perfecta para proyectos en los que se busca crear espacios amplios donde el baño va más allá de su función. Disponible en dos formatos 170x75 y 150x72.

FR Prestance sophistiquée. Arenal est parfaite pour les projets dont l'objectif est de créer de grands espaces, où la salle de bain va au-delà de sa fonction. Disponible en deux formats : 170x75 et 150x72.

IT Prestanza sofisticata. Arenal è perfetta per progetti nei quali si cerca di creare spazi ampi, in cui il bagno va oltre la sua funzione. Disponibile in due formati 170x75 e 150x72.

DE Anspruchsvolle Präsenz. Die Arenal ist perfekt für Projekte, bei denen es darum geht, große Räume zu schaffen, in denen das Badezimmer über seine Funktion hinausgeht. Erhältlich in den Formaten 170x75 und 150x72.



- Blanco Mate
- Natural
- Cream
- Moka
- Nieve
- New Pearl
- Pearl
- Cemento
- Antracita
- Negro
- Terracotta
- Sage
- Cobalt
- Oro
- Oro Viejo
- Cobre
- Rosa
- Plata
- Titanio
- Turquesa

Arenal Blanco Mate

ZENON

Delicate stillness

Aura uses four supports to present itself solemnly before your eyes, an exclusive design with its own personality

Aura

BATHTUB - BAÑERA - BAIÑOIRE - VASCA DA BAGNO - BADEWANNE

ACRYLIC

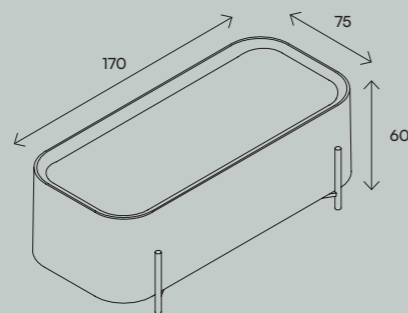

ES **Delicada quietud.** Aura se sirve de cuatro apoyos para presentarse de forma solemne ante nuestros ojos, un diseño exclusivo con personalidad propia.

FR **Délicate tranquillité.** Aura utilise quatre supports pour se présenter solennellement sous nos yeux. Un design exclusif avec une personnalité propre.

IT **Quiete delicata.** Aura si serve di quattro appoggi per presentarsi solennemente davanti ai nostri occhi, un design esclusivo con una propria personalità.

DE **Zarte Stille.** Die Aura steht auf vier Füßen und präsentiert sich feierlich vor unseren Augen, mit einem exklusiven Design und eigener Persönlichkeit.

AURA



Unique design

Aura is a truly personal proposal designed for people looking for a touch of distinction. It's available in matte white and multiple colour finishes.

- Blanco Brillo
- Natural
- Cream
- Moka
- Nieve
- New Pearl
- Pearl
- Cemento
- Antracita
- Negro
- Terracotta
- Sage
- Cobalt
- Oro
- Oro Viejo
- Cobre
- Rosa
- Plata
- Titanio
- Turquesa

ES **Diseño único.** Aura es una propuesta muy personal pensada para personas que buscan un toque de distinción. Está disponible en blanco mate y múltiples acabados de color.

FR **Design unique.** Aura est une proposition hautement personnelle, destinée à qui souhaite se distinguer. Elle est disponible en blanc mat, avec de multiples finitions en couleur.

IT **Design unico.** Aura è una proposta molto personale pensata per le persone che cercano un tocco distintivo. È disponibile in bianco opaco e molteplici finiture di colore.

DE **Einzigartiges Design.** Die Aura ist ein sehr persönliches Angebot für Menschen, die den Hauch des Besonderen suchen. Sie ist in mattem Weiß und mehreren Farbausführungen erhältlich.

Aura Cobre



ZENON

Neomodernism for the bathroom

A bathtub that values simplicity to guarantee self-care. A clear commitment to the rationalism that governs current trends.

Como

BATHTUB - BAÑERA - BAIGNOIRE - VASCA DA BAGNO - BADEWANNE

ACRYLIC

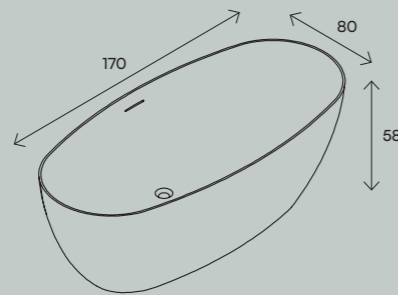

ES Neomodernismo para el baño. Una bañera que pone en valor la sencillez al servicio del autocuidado. Una apuesta clara por el racionalismo por el que se rigen las tendencias actuales.

FR Néomodernisme pour la salle de bain. Une baignoire qui met en valeur la simplicité au service du soin du corps. Un pari clair sur le rationalisme qui régit les tendances actuelles.

IT Neomodernismo per il bagno. Una vasca che valorizza la semplicità, al servizio della cura di sé. Una chiara scommessa sul razionalismo che governa le tendenze attuali.

DE Die Neomoderne im Badezimmer. Eine Badewanne, die die Einfachheit in den Dienst der Körperpflege stellt. Ein klares Bekenntnis zur Nüchternheit, die die aktuellen Trends bestimmt.

COMO



Como Blanco Brillo

Where you take centre stage

This bathtub is an accessory to take refuge in during the bathing experience. Available in matte and gloss finishes, it can also be dressed in the entire range of our acrylic bathtubs.



ES La persona en el centro. Esta bañera se presenta como un accesorio al que aferrarse en un momento tan personal como el baño, disponible en acabados mate y brillo, puede también vestirse de toda la gama de nuestras bañeras acrílicas.

FR La personne au centre d'un tout. Cette baignoire se présente comme un accessoire auquel se raccrocher dans un moment aussi personnel que celui du bain, disponible dans des finitions mates et brillantes, elle peut également s'habiller de toute la gamme de nos baignoires acryliques.

IT La persona al centro. Questa vasca da bagno si presenta come un accessorio a cui aggrapparsi in un momento tanto personale quanto lo è il bagno. Disponibile in finiture opache e lucide, può anche rivestirsi dell'intera gamma delle nostre vasche da bagno in acrilico.

DE Die Person im Mittelpunkt. Diese Badewanne präsentiert sich als Accessoire, an dem Sie sich in einem so persönlichen Moment wie Ihrer Zeit dem Badezimmer festhalten können. Sie ist in matten und glänzenden Ausführungen erhältlich und kann auch mit der gesamten Palette unserer Acrylbadewannen kombiniert werden.

○ Blanco Brillo

○ Blanco Mate

○ Natural

○ Cream

○ Moka

○ Nieve

○ New Pearl

○ Pearl

○ Cemento

○ Antracita

○ Negro

○ Terracotta

○ Sage

○ Cobalt

○ Oro

○ Oro Viejo

○ Cobre

○ Rosa

○ Plata

○ Titanio

○ Turquesa

Como Cobalt

Elipse

COLLECTION

ACRYLIC

SOLID

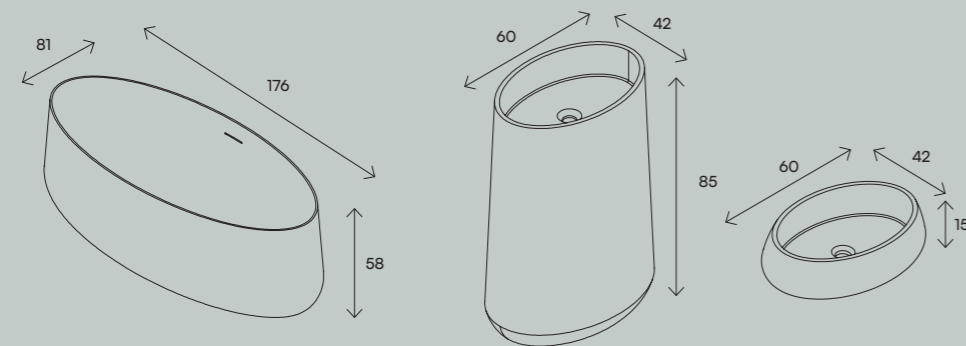

BATHTUB - BAÑERA - BAINOIRE - VASCA DA BAGNO - BADEWANNE
P. 72

WASHBASINS - LAVABOS - VASQUES - LAVELLI - WASCHBECKEN
P. 76

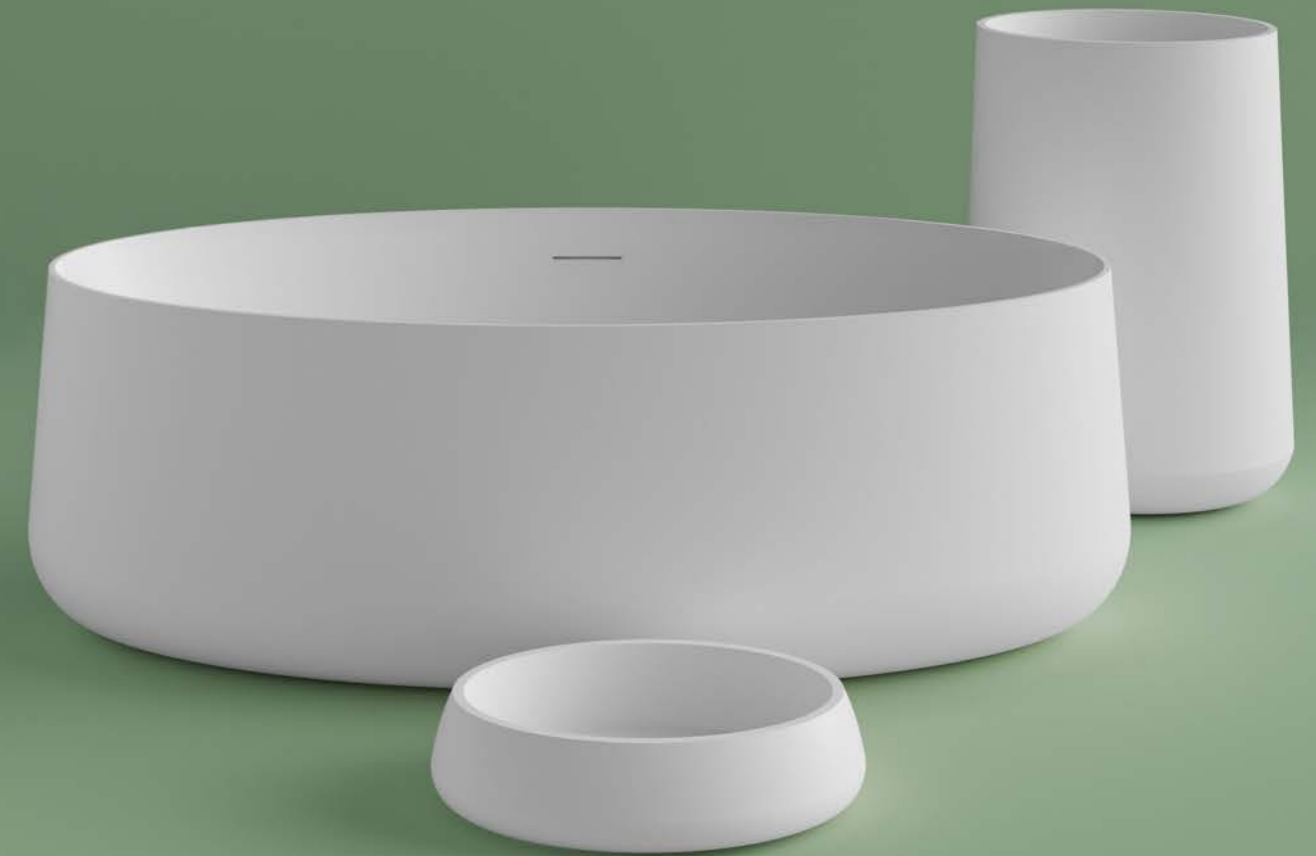

Elipse
Elipse Top
Elipse Freestanding

ZENON

Symmetry and curves

A bathtub based on its synergy that stands majestically in any bathroom.
An ode to the most beautiful austerity.

Elipse

BATHTUB - BAÑERA - BAIGNOIRE - VASCA DA BAGNO - BADEWANNE

ACRYLIC

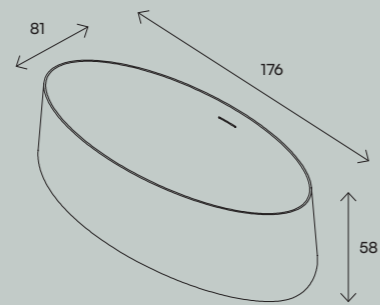

ES **Simetría y curva.** Una bañera que se dibuja a partir de su eje generador y que se asienta en el espacio con una caída soberbia. Una oda a la austeridad más bella.

FR **Symétrie et courbe.** Une baignoire qui se dessine autour de son axe générateur, et qui s'installe dans l'espace avec une superbe chute. Une ode à la plus belle des austérités.

IT **Simmetria e curva.** Una vasca che si disegna a partire dall'asse che la genera e che si deposita nello spazio con una caduta superba. Un'ode all'austerità più bella.

DE **Symmetrie und Kurve.** Eine Badewanne, um die Achse ihrer Erzeugung geschaffen, die sich in einer außergewöhnlichen Neigung in den Raum einfügt. Eine Ode an die schönste Askese.

ELIPSE



Elipse Blanco Mate



Elevate your soul

A bathtub that enhances its location and takes you beyond the bathroom as you know it, effortlessly elevating the room.

ES Eleva tu alma. Una bañera que enaltece el espacio en que se ubica, que nos traslada más allá del baño que conocemos, que eleva la estancia.

FR Symétrie et courbe. Une baignoire qui se dessine autour de son axe générateur, et qui s'installe dans l'espace avec une superbe chute. Une ode à la plus belle des austérités.

IT Eleva la tua anima. Una vasca che esalta lo spazio in cui si trova, che ci porta oltre il bagno che conosciamo, elevando la stanza.

DE Erheben Sie Ihre Seele. Eine Badewanne, die den Raum, in dem sie steht, aufwertet, uns über das Badezimmer, wie wir es kennen, erhebt und den Aufenthalt dort zum Genuss macht.

Elipse Blanco Mate

Blanco Mate

Natural

Cream

Moka

Nieve

New Pearl

Pearl

Cemento

Antracita

Negro

Terracotta

Sage

Cobalt

Oro

Oro Viejo

Cobre

Rosa

Plata

Titanio

Turquesa

ZENON

Combine however you want

The Elipse solutions coordinates the washbasin and bathtub, expanding the possibilities of the room's formal and colour combination. Elipse washbasins offer two possibilities to accompany the bathtub with their countertop and free-standing versions.

Elipse Freestanding Elipse Top

WASHBASINS - LAVABOS - VASQUES - LAVELLI - WASCHBECKEN

© SOLID

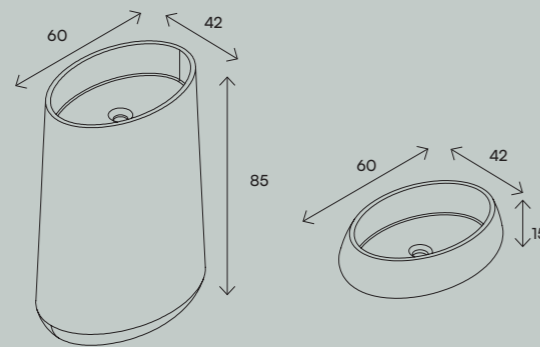

ES **Combina sin límite.** El programa Elipse viene para coordinar lavabo y bañera, de forma que se amplían las posibilidades de combinación formal y de color de la estancia. Los lavabos Elipse ofrecen dos posibilidades para acompañar a la bañera con sus versiones sobre encimera y lavabo de pie.

FR **Combinez sans limite.** Le programme Elipse est conçu pour coordonner le lavabo et la baignoire afin d'élargir les possibilités de combinaison formelle et de couleur de la pièce. Les lavabos Elipse offrent deux possibilités d'accompagnement de la baignoire, avec versions sur plan de travail et lavabo sur pied.

IT **Combina senza limiti.** La gamma Elipse nasce per coordinare lavabo e vasca da bagno, in modo da ampliare le possibilità di combinazione formale e di colore della stanza. I lavabi Elipse offrono due possibilità per accompagnare la vasca con le loro versioni su top e a terra.

DE **Kombinieren ohne Grenzen.** Das Programm Ellipse dient der Kombination von Waschbecken und Badewanne, so dass die Möglichkeiten der formalen und farblichen Abstimmung des Raumes erweitert werden. Die Elipse-Waschbecken ergänzen die Badewanne auf zweifache Weise, entweder in ihrer Version auf dem Waschtisch oder freistehend.



Elipse Freestanding Blanco Mate



Elipse Antracita
 Elipse Top Antracita
 Iris Antracita



ELIPSE

-  Blanco Mate
-  Natural
-  Cream
-  Moka
-  Nieve
-  New Pearl
-  Pearl
-  Cemento
-  Antracita
-  Negro
-  Terracotta
-  Sage
-  Cobalt
-  Oro
-  Oro Viejo
-  Cobre
-  Rosa
-  Plata
-  Titanio
-  Turquesa

Olympia

COLLECTION

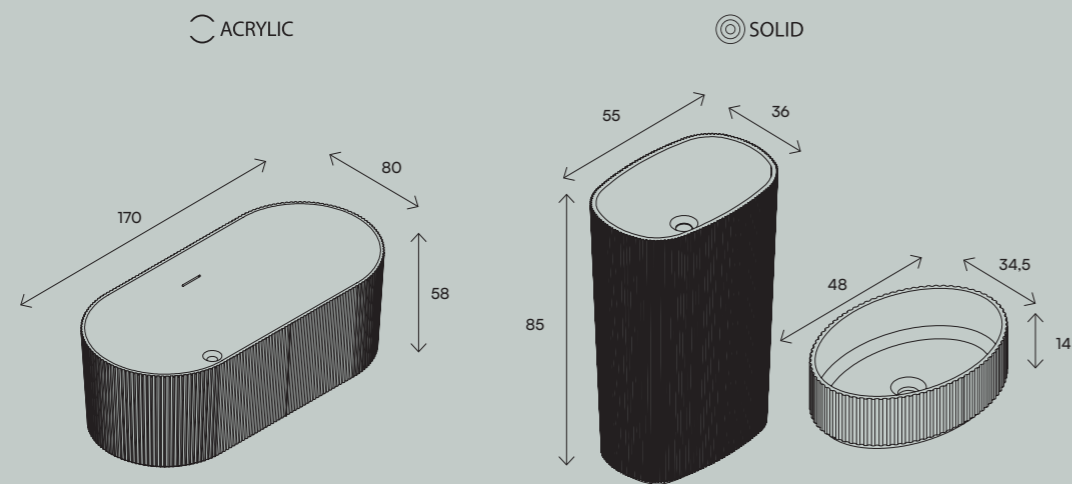

BATHTUB - BAÑERA - BAIGNOIRE - VASCA DA BAGNO - BADEWANNE
P. 82

WASHBASINS - LAVABOS - VASQUES - LAVELLI - WASCHBECKEN
P. 86



Olympia
Olympia Top
Olympia Freestanding

ZENON

In the cradle of civilisation

Classically inspired and with a grooved outer surface, Olympia is a clear commitment to innovation. Available in colour to become a true icon.

Olympia

BATHTUB - BAÑERA - BAIGNOIRE - VASCA DA BAGNO - BADEWANNE

ACRYLIC

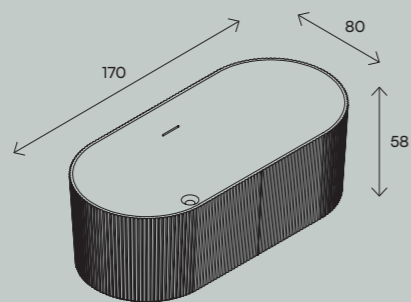

ES En la cuna de la civilización.
De inspiración clásica y con un diseño que apuesta por los acanalados en la superficie exterior, Olympia se presenta como una apuesta clara por la innovación. Disponible en color para convertirse en un ícono.

FR Le berceau de la civilisation.
D'inspiration classique, avec un design qui mise sur les nervures de la surface extérieure, Olympia se présente comme un pari clair sur l'innovation. Disponible en couleur pour devenir une icône.

IT Nella culla della civiltà.
Di ispirazione classica e con un design che punta sulle scanalature sulla superficie esterna, Olympia si presenta come una chiara scommessa sull'innovazione. Disponibile colorata per diventare un'icona.

DE In der Wiege der Zivilisation.
Klassisch inspiriert und mit einem Design, das auf Rippungen auf der Außenfläche setzt, präsentiert sich Olympia als klares Bekenntnis zur Innovation. Erhältlich in Farbe, um zur Ikone zu werden.

OLYMPIA



Coordinate your bathtub

Olympia coordinates with two of our new washbasins, either countertop or free-standing, so that you can enjoy a fully integrated space in shape and colour.



ES Coordina tu bañera. Olympia se coordina con dos de nuestros nuevos lavabos, uno sobre encimera y otro de pie para que puedas tener un espacio totalmente integrado, en forma y en color.

FR Coordonnez votre baignoire. Olympia se coordonne avec deux de nos nouveaux lavabos, l'un sur plan de travail et l'autre sur pied afin d'obtenir un espace entièrement intégré, en forme et en couleur.

IT Coordina la tua vasca. Olympia può essere coordinata con due dei nostri nuovi lavabi, uno sopra il top e uno con la sua colonna, in modo da poter avere uno spazio completamente integrato, nella forma e nel colore.

DE Stimmen Sie Ihre Badewanne auf die Umgebung ab. Die Olympia ist auf zwei unserer neuen Waschbecken abgestimmt, einem auf einem Waschtisch und einem freistehenden, damit Sie in Form und Farbe einen vollständig integrierten Raum haben.

Olympia Terracotta
Olympia Freestanding
Hydra Terracotta

- Blanco Mate
- Natural
- Cream
- Moka
- Nieve
- New Pearl
- Pearl
- Cemento
- Antracita
- Negro
- Terracotta
- Sage
- Cobalt
- Oro
- Oro Viejo
- Cobre
- Rosa
- Plata
- Titanio
- Turquesa

ZENON

In orbit

Olympia is a complete system of washbasins and bathtubs for creating unique spaces, thanks to the combination possibilities and exclusive design.

Olympia Freestanding Olympia Top

WASHBASINS - LAVABOS - VASQUES - LAVELLI - WASCHBECKEN

© SOLID

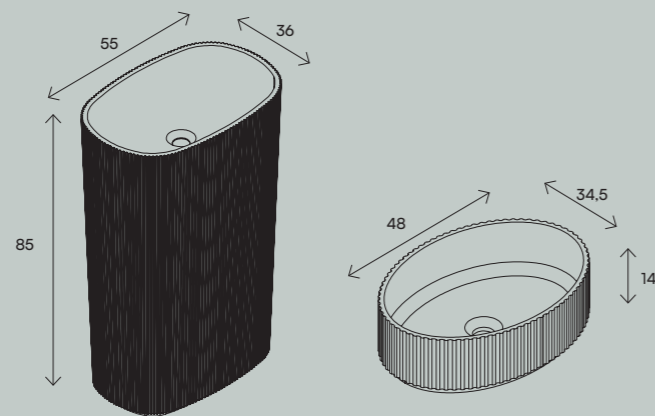

ES **En órbita.** Olympia es un sistema completo de lavabos y bañera con el que poder generar espacios singulares, gracias a las posibilidades de combinación y a su exclusivo diseño.

FR **En orbite.** Olympia est un système complet de lavabos et de baignoire avec lequel créer des espaces uniques grâce aux possibilités de combinaison et son design unique.

IT **In orbita.** Olympia è un sistema completo di lavabi e vasca da bagno con cui poter creare spazi unici, grazie alle possibilità di combinazione e al suo design esclusivo.

DE **Im Orbit.** Olympia ist ein komplettes System von Waschbecken und Badewannen, mit dem dank der Kombinationsmöglichkeiten und des exklusiven Designs einzigartige Räume geschaffen werden können.

OLYMPIA



Olympia Freestanding Blanco Mate

ZENON

OLYMPIA



Olympia New Pearl
Olympia Top Pearl
Orion



-  Blanco Mate
-  Natural
-  Cream
-  Moka
-  Nieve
-  New Pearl
-  Pearl
-  Cemento
-  Antracita
-  Negro
-  Terracotta
-  Sage
-  Cobalt
-  Oro
-  Oro Viejo
-  Cobre
-  Rosa
-  Plata
-  Titanio
-  Turquesa

ZENON

The obvious lightness

A kind of weightlessness with a design that draws on the balance between strength and lightness of form.

Aris

WASHBASINS - LAVABOS - VASQUES - LAVELLI - WASCHBECKEN

© SOLID

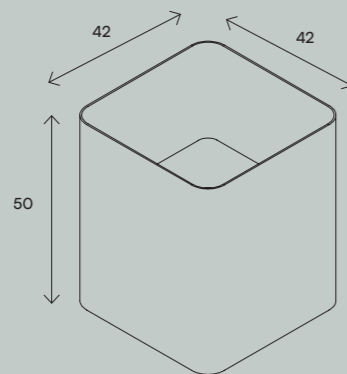

ES La evidente levedad. Una especie de ingravidez ante un diseño que vive del equilibrio entre la fuerza y la ligereza de la forma.

FR L'évidente légèreté. Une sorte d'apesanteur face à un design qui vit d'équilibre entre la force et la légèreté de la forme.

IT L'evidente leggerezza. Si crea una sorta di assenza di gravità di fronte a un design che vive dell'equilibrio tra la forza e la leggerezza della forma.

DE Die offensichtliche Leichtigkeit. Eine Art Schwerelosigkeit gegenüber einem Design, das vom Gleichgewicht zwischen Kraft und Leichtigkeit der Form lebt.



Aris Blanco

ZENON

ARIS



-  Blanco Mate
-  Natural
-  Cream
-  Moka
-  Nieve
-  New Pearl
-  Pearl
-  Cemento
-  Antracita
-  Negro
-  Terracotta
-  Sage
-  Cobalt
-  Oro
-  Oro Viejo
-  Cobre
-  Rosa
-  Plata
-  Titanio
-  Turquesa

Aris Terracotta
 Aris Sage
 Aris Cobalt

ZENON

Exquisite sense of volume

Guadiana uses its soft inner drop to let the water flow naturally. This contrasts with its unique pure Guadiana structure.

Guadiana

WASHBASINS - LAVABOS - VASQUES - LAVELLI - WASCHBECKEN

© SOLID

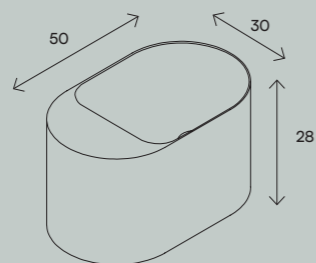

ES Exquisito sentido del volumen.
Guadiana se sirve de su suave caída interior para dejar que al agua fluya de forma natural. Contrastando con su estructura contenedora pura Guadiana único en su especie.

FR Un sens exquis du volume.
Guadiana utilise sa douce chute intérieure pour laisser l'eau s'écouler naturellement. En contraste avec sa structure en pur conteneur, Guadiana est unique en son genre.

IT Squisito senso del volume.
Guadiana si serve della sua morbida caduta interna per lasciare che l'acqua scorra naturalmente. In contrasto con la sua struttura di contenimento pura, Guadiana è unica nel suo genere.

DE Exquisiter Sinn für Volumen.
Die Guadiana nutzt seine sanfte innere Neigung, damit das Wasser auf natürliche Weise fließen kann. Im Kontrast zu ihrer reinen Guadiana-Wannenstruktur, die in ihrer Art einzigartig ist.

GUADIANA

Guadiana Blanco Mate



Authenticity and design in a wall-mounted washbasin

Guadiana is a practical wall-mounted washbasin that will add modernity and elegance to any bathroom. Available in matte white and our entire colour palette.

ES Autenticidad y diseño en un lavabo a pared. Guadiana es un práctico lavabo a pared que aportará modernidad y elegancia a cualquier baño. Disponible en blanco mate y toda nuestra paleta de color.

FR Authenticité et design dans un lavabo mural. Guadiana est un lavabo mural pratique qui apportera modernité et élégance à n'importe quelle salle de bain. Disponible en blanc mat et dans toute notre palette de couleurs.

IT Autenticità e design in un lavabo a parete. Guadiana è un pratico lavabo a parete che porterà modernità ed eleganza in ogni bagno. Disponibile in bianco opaco e in tutta la nostra tavolozza di colori.

DE Authentizität und Design in einem Wand-Waschbecken. Das Guadiana ist ein praktisches Wandwaschbecken, das jedem Badezimmer Modernität und Eleganz verleiht. Erhältlich in mattweiß und unserer gesamten Farbpalette.



- Blanco Mate
- Natural
- Cream
- Moka
- Nieve
- New Pearl
- Pearl
- Cemento
- Antracita
- Negro
- Terracotta
- Sage
- Cobalt
- Oro
- Oro Viejo
- Cobre
- Rosa
- Plata
- Titanio
- Turquesa

ZENON

All in one

A single piece for the most discerning requirements and the real needs of people. Functionality above all else.

Luna

WASHBASINS - LAVABOS - VASQUES - LAVELLI - WASCHBECKEN

© SOLID

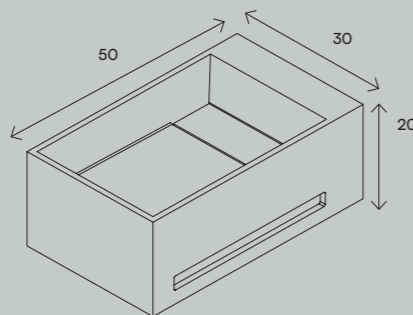

ES **Todo en uno.** Una única pieza que se pone al servicio de los requerimientos más exigentes, de las necesidades reales de las personas. La función por encima de todo.

FR **Tout en un.** Une seule pièce qui se met au service des plus grandes exigences, des besoins réels. La fonction avant tout.

IT **Tutto in uno.** Un pezzo unico che viene messo al servizio delle richieste più esigenti, dei bisogni reali delle persone. La funzionalità prima di ogni altra cosa.

DE **Alles in Einem.** Ein einziges Stück, das den anspruchsvollsten Anforderungen und den tatsächlichen Bedürfnissen der Menschen gerecht wird. Die Funktion über alles.

LUNA



Luna Sage

ZENON

Universal sobriety

A practical washbasin, able to adapt to small spaces and look great in large ones.



Luna Blanco Mate

LUNA

ES **Sobriedad universal.** Un lavabo práctico, capaz de adaptarse a pequeños espacios y lucir en los grandes.

FR **Sobriété universelle.** Un lavabo pratique, pouvant s'adapter aux petits espaces et s'intégrer dans les grands.

IT **Sobrietà universale.** Un lavabo pratico, adatto ai piccoli spazi e perfetto per quelli più grandi.

DE **Universelle Nüchternheit.** Ein praktisches Waschbecken, das sich an kleine Räume anpassen lässt und in großen Räumen großartig aussieht.

○ Blanco Mate

● Natural

● Cream

● Moka

● Nieve

● New Pearl

● Pearl

● Cemento

● Antracita

● Negro

● Terracotta

● Sage

● Cobalt

○ Oro

○ Oro Viejo

○ Cobre

○ Rosa

○ Plata

○ Titanio

○ Turquesa

ZENON

The cube

A perfect 30x30x30 cube for countertops; a universal, practical and functional washbasin.

Titan

WASHBASINS - LAVABOS - VASQUES - LAVELLI - WASCHBECKEN

© SOLID

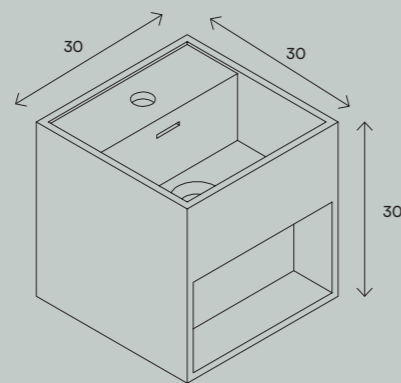

ES **El cubo.** Un cubo perfecto de 30x30x30 para sobre encimeras, un lavabo universal, práctico y funcional.

FR **Le cube.** Un cube parfait de 30x30x30 destiné aux plans de travail, un lavabo universel, pratique et fonctionnel.

IT **Il cubo.** Un secchio perfetto 30x30x30 da essere posizionato sopra ai top, un lavabo universale, pratico e funzionale.

DE **Der Würfel.** Ein perfekter Würfel von 30x30x30 auf dem Waschtisch, ein universelles, praktisches und funktionelles Waschbecken.



TITAN

Titan Blanco

Dress it to your liking

Find your favourite version with all the possibilities offered by our colour range.



- Blanco Mate
- Natural
- Cream
- Moka
- Nieve
- New Pearl
- Pearl
- Cemento
- Antracita
- Negro
- Terracotta
- Sage
- Cobalt
- Oro
- Oro Viejo
- Cobre
- Rosa
- Plata
- Titanio
- Turquesa

ES **Vístelo a tu gusto.** Busca tu mejor versión con todas las posibilidades que ofrece nuestra gama de color.

FR **Habillez-le comme vous aimez.** Trouvez la version que vous préférez avec toutes les possibilités qu'offre notre gamme de couleurs.

IT **Rivestilo a tuo piacimento.** Cerca la versione che preferisci con tutte le possibilità offerte dalla nostra gamma di colori.

DE **Suchen Sie sich die richtige Farbe aus.** Finden Sie Ihre beste Version, mit allen Möglichkeiten, die unsere Farbpalette bietet.

Titan Natural
Titan Cream
Titan Moka

ZENON

Compact and built-in

Countertop with built-in washbasin, available in two widths and in matte white. Designed to create a sense of spaciousness and serenity.

Faroe

COUNTERTOP - ENCIMERA - PLAN DE TRAVAIL - PIANO D'APPOGGIO - ARBEITSPLATTE

© SOLID

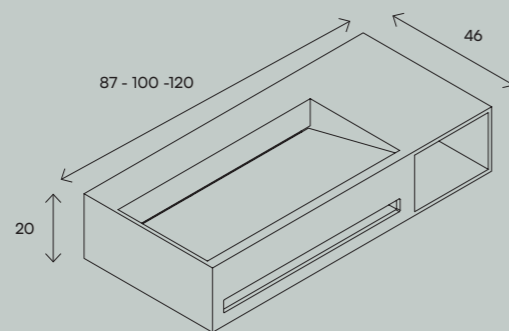

ES **Compacta e integral.** Encimera con lavabo integrado, disponible en dos anchuras y disponible en blanco mate. Diseñada para generar sensación de amplitud y serenidad.

FR **Compact et intégral.** Comptoir avec lavabo intégré, disponible en deux largeurs et en blanc mat. Conçu pour générer une sensation d'espace et de sérénité.

IT **Compatta e integrale.** Top con lavabo integrato, disponibile in due larghezze e in bianco opaco. Progettato per generare una sensazione di spaziosità e serenità.

DE **Kompakt und umfassend.** Waschtisch mit integriertem Waschbecken, in zwei Breiten und in mattem Weiß erhältlich. Für ein Gefühl von Geräumigkeit und Gelassenheit entwickelt.

FAROE



Faroe Blanco Mate

ZENON

Design and functionality in a wall-mounted bathroom unit

Hidra is a charming bathroom furniture that represents a safe bet for designers and architects looking to convey design and elegance in their projects. Adaptable in size, its larger version features a large storage space and a unique design. For greater versatility, it is available in lacquered finish (American walnut and meshed oak) or natural veneer (gloss white, matt white, storm grey and hazelnut).

Hidra

BATHROOM FURNITURE - MUEBLE DE BAÑO - MEUBLE DE SALLE DE BAINS - MOBILIARIO BAGNO - BADMÖBEL

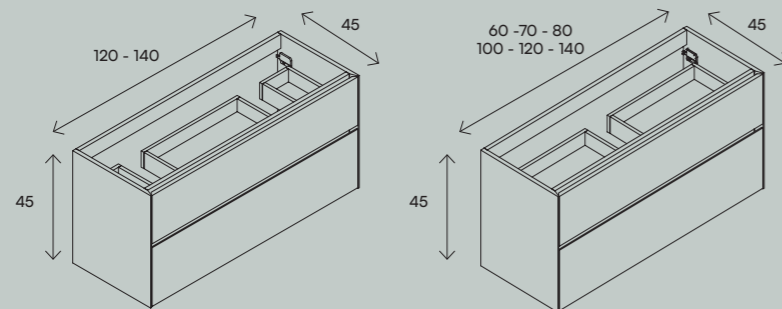

ES Diseño y funcionalidad en un mueble de baño de pared. Hidra es un encantador mueble de baño que será una apuesta segura para diseñadores y arquitectos que buscan diseño y elegancia en sus proyectos. Adaptable en tamaño, su versión más grande presenta un gran espacio de almacenamiento y un diseño único. Para una mayor versatilidad, está disponible en blanco brillo, blanco mate y todos los colores standar lacados de la carta de zenon. Además en chapa de madera natural roble mallado y nogal americano.

FR Design et fonctionnalité dans un meuble de salle de bains mural. Hidra est un charmant meuble de salle de bains qui sera une valeur sûre pour les designers et les architectes à la recherche de design et d'élégance dans leurs projets. Adaptable en taille, sa version plus grande offre un grand espace de rangement et un design unique. Pour une plus grande polyvalence, il est disponible en finition laquée (noyer américain et chêne maillé) ou en placage naturel (blanc brillant, blanc mat, gris tempête et noisette).

IT Design e funzionalità in un mobile da bagno affascinante che sarà un successo assicurato per designer e architetti che cercano design ed eleganza nei loro progetti. Adattabile nelle dimensioni, la sua versione più grande presenta un ampio spazio di archiviazione e un design unico. Per una maggiore versatilità, è disponibile in finitura laccata (nogal americano e roble mallado) o placcato naturale (blanco brillo, blanco mate, gris tormenta e avellana).

DE Design und Funktionalität in einem wandmontierten Badmöbelstück. Hidra ist ein charmantes Badmöbelstück, das für Designer und Architekten, die bei ihren Projekten Wert auf Design und Eleganz legen, eine sichere Wahl ist. Seine größere Version ist anpassungsfähig und verfügt über einen großen Stauraum und ein einzigartiges Design. Zwecks größerer Vielseitigkeit ist es in lackiertem Abschluss (amerikanischer Nussbaum und Riffschnitt-Eiche) oder in natürlichem Furnier (glänzend weiß, matt weiß, sturmgrau und haselnussbraun) erhältlich.

HIDRA



Hidra Terracotta
Iris Terracotta

A chameleonic unit

Hidra is now available in lacquered wood in any of Zenon's colours and in two natural veneer finishes. You can combine it with all our sanitary ware and mirrors in endless possibilities.



ES Un mueble camaleónico. Ahora Hidra está disponible en madera lacada de cualquiera de los colores de Zenon y en dos acabados de chapa natural. Puedes combinarlo con todos nuestros sanitarios y espejos en un sinfín de posibilidades.

FR Un meuble caméléon. Hidra est maintenant disponible en bois laqué dans n'importe quelle couleur Zenon, avec deux finitions en placage naturel. Vous pouvez le combiner avec tous nos sanitaires et miroirs dans une infinité de possibilités.

IT Un mobile camaleontico. Ora Hidra è disponibile in legno laccato in uno qualsiasi dei colori Zenon e in due finiture in lamina naturale. Puoi abbinarlo a tutti i nostri sanitari e specchi in infinite possibilità.

DE Ein Chamäleon-Möbel. Hidra ist jetzt in lackiertem Holz in jeder Farbe von Zenon und in zwei natürlichen Furnieren erhältlich. Sie können es mit allen unseren Sanitäranlagen und Spiegeln in unendlich vielen Möglichkeiten kombinieren.



Hidra Nogal Americano
Iris Moka

A versatile unit

Hidra is distributed in 2 mitered side drawers and fronts in sizes 60, 70, 80, 100, 120 and 140. With a height of 52 cm and a depth of 45 cm. It is manufactured in MDF 780 board lacquered with anti-fingerprint and anti-bacterial finishes. The natural veneer finishes have the same coatings. We use state-of-the-art fittings for maximum security. The 1 drawer auxiliary unit is available in 60 and 100 cm for a height of 32 cm and a depth of 45 cm. CAMAR anti-tilt hanging system. GRASS fittings XP full-extension guide with brake.

ES Un mueble versátil. Hidra se distribuye en 2 cajones a inglete laterales y frentes de medidas 60, 70, 80, 100, 120 y 140. Con altura de 52 cms y 45 de profundidad. Se fabrica en tablero MDF 780 lacado con tratamientos antihuella y antibacteriano. Los acabados en chapa natural tienen los mismos tratamientos. Utilizamos herrajes de última generación de máxima seguridad. El mueble auxiliar de 1 cajón está disponible en 60 y 100 cms para una altura de 32 cms y 45 de profundidad. Sistema de colgar CAMAR antivuelco. Herrajes GRASS guía XP extracción total con freno.

FR Un meuble polyvalent. Hidra est livré avec 2 tiroirs latéraux à onglet et des façades dans les dimensions suivantes : 60, 70, 80, 100, 120 et 140. Avec une hauteur de 52 cm et une profondeur de 45 cm. Il est réalisé en panneau MDF 780 laqué avec des traitements anti-traces de doigts et anti-bactériens. Les finitions en placage naturel ont les mêmes traitements. Nous utilisons du matériel de pointe pour une sécurité maximale. Le meuble latéral à 1 tiroir est disponible en 60 et 100 cm pour une hauteur de 32 cm et une profondeur de 45 cm. Système de suspension anti-basculement CAMAR. Raccords GRASS Guide à extension complète XP avec frein.

IT Un mobile versatile Hidra è distribuita in 2 cassetti laterali obliqui e frontali da 60, 70, 80, 100, 120 e 140. 52 cm di altezza e 45 di profondità. È realizzato in MDF 780 laccato con trattamenti anti-impronta e antibatterici. Le finiture del tranciato naturale sono sottoposte agli stessi trattamenti. Utilizziamo guarnizioni metalliche di massima sicurezza e di ultima generazione. Il mobile accessorio con 1 cassetto è disponibile in misure da 60 e 100 cm, 32 cm di altezza e 45 cm di profondità. Sistema di sospensione antiribaltamento CAMAR. Raccordi GRASS Guida ad estrazione totale XP con freno.

DE Ein vielseitiges Möbelstück Hidra wird mit 2 seitlich auf Gehrung geschnittenen Schubladen und Fronten in den Größen 60, 70, 80, 100, 120 und 140 geliefert. Mit einer Höhe von 52 cm und einer Tiefe von 45 cm. Es besteht aus einer lackierten MDF-780-Platte mit Anti-Fingerprint- und antibakterieller Behandlung. Die Abschlüsse in natürlichem Furnier unterlaufen die gleichen Behandlungen. Wir verwenden modernste Beschläge für maximale Sicherheit. Der Beistellschrank mit 1 Schublade ist in den Größen 60 und 100 cm mit einer Höhe von 32 cm und einer Tiefe von 45 cm erhältlich. CAMAR Aufhängesystem mit Kippschutz. GRASS Beschläge XP Vollauszugführung mit Bremse.



Hidra Cobalt
Iris Cobalt
Olympia Pearl

ZENON

Day and night

An inverted double arch mirror that makes your bathroom a warmer place, available in all our colours and in two versions, with and without light fitting.

Iris

MIRRORS - ESPEJOS - MIROIRS - SPECCHI - SPIEGEL

© SOLID

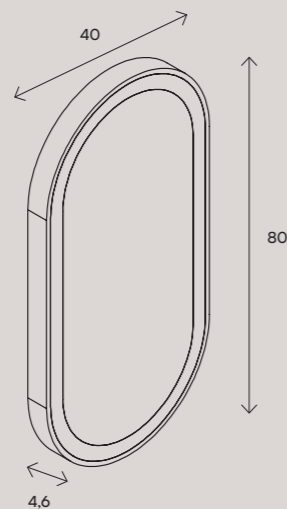

ES **Día y noche.** Un espejo de doble arco invertido que hace de tu baño un lugar más amable, disponible en todos nuestros colores y en dos versiones, con y sin luz exterior.

FR **De jour comme de nuit.** Un miroir à double arc inversé qui rend votre salle de bain encore plus conviviale. Disponible dans toutes nos couleurs et en deux versions, avec et sans lumière extérieure.

IT **Giorno e notte.** Uno specchio a doppio arco rovesciato che rende il tuo bagno un luogo più accogliente, disponibile in tutti i nostri colori e in due versioni, con e senza luce esterna.

DE **Tag und Nacht.** Ein Spiegel mit doppeltem umgekehrtem Bogen, der Ihr Badezimmer zu einem freundlicheren Ort macht. In allen unseren Farben und in zwei Versionen, mit und ohne Außenlicht, erhältlich.



Iris Titanio
Olympia Top Pearl

- Blanco Mate
- Natural
- Cream
- Moka
- Nieve
- New Pearl
- Pearl
- Cemento
- Antracita
- Negro
- Terracotta
- Sage
- Cobalt
- Oro
- Oro Viejo
- Cobre
- Rosa
- Plata
- Titanio
- Turquesa

Create® Dreams



☐ GEL COAT

Revestimiento

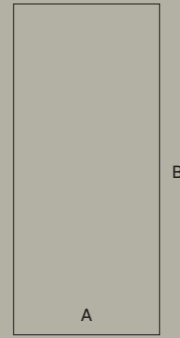

A. 120 cm
B. 240 cm

Smart

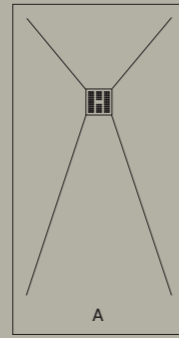

A. 70 - 138 cm
B. 70 - 220 cm

Evolution

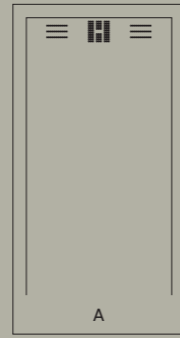

A. 70 - 100 cm
B. 100 - 220 cm

West



☐ GEL COAT



A. 70 - 100 cm
B. 100 - 200 cm

Essenza



Revestimiento

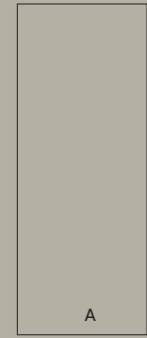

A. 120 cm
B. 280 cm

Olympia



○ ACRYLIC

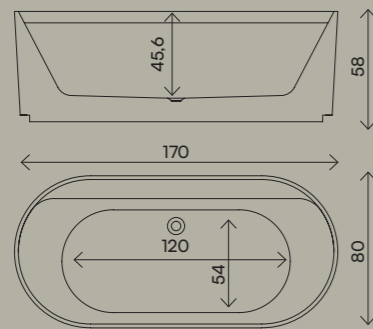

Aura



○ ACRYLIC

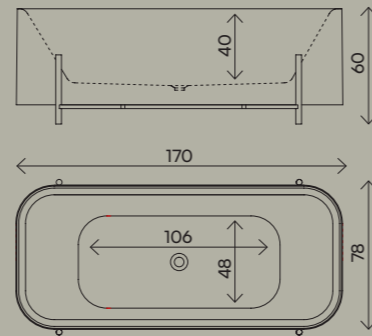

Lago



◎ SOLID

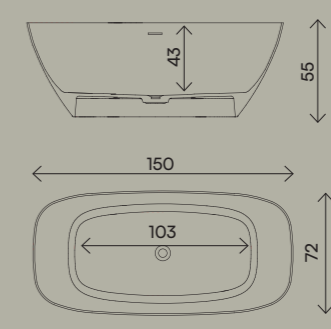
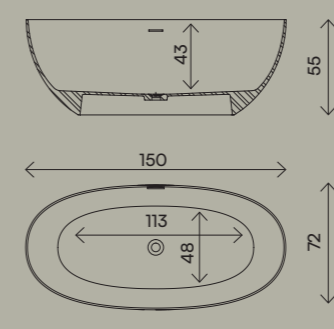

Arenal



◎ SOLID

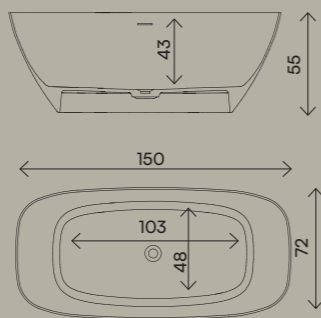
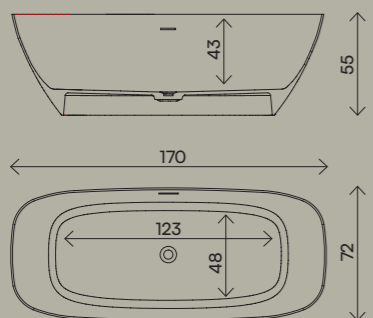

Como



○ ACRYLIC

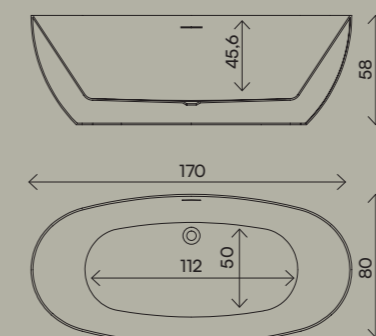

Heritage



○ ACRYLIC

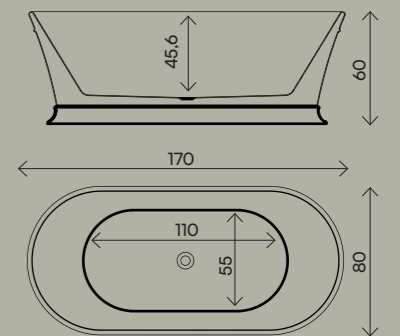

Elipse

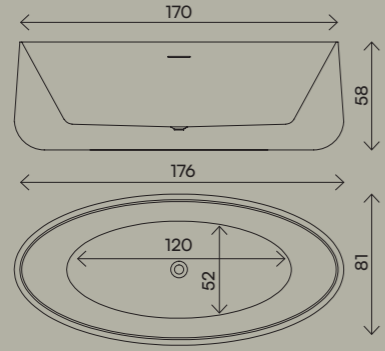

© SOLID

Leman

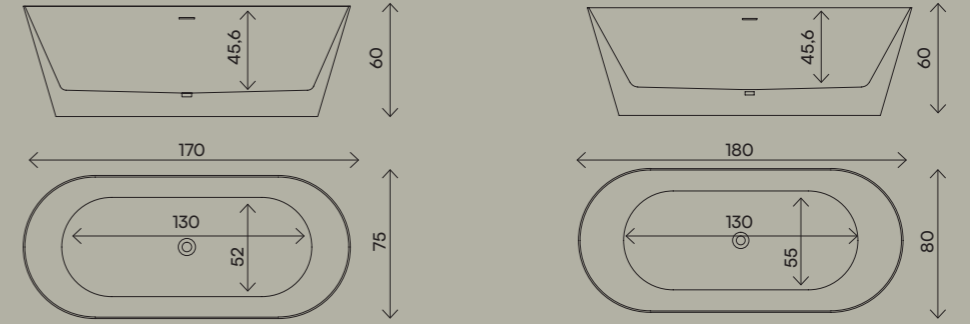

© ACRYLIC

Maggiore

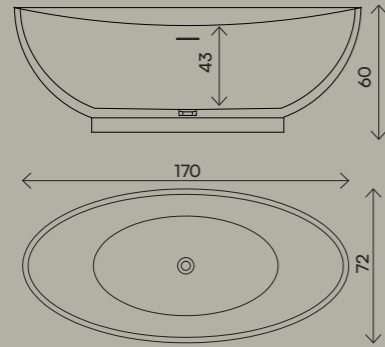

© ACRYLIC

Sottovento

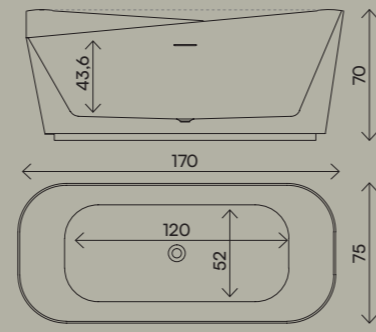

© ACRYLIC

Olympia



© SOLID

Freestanding

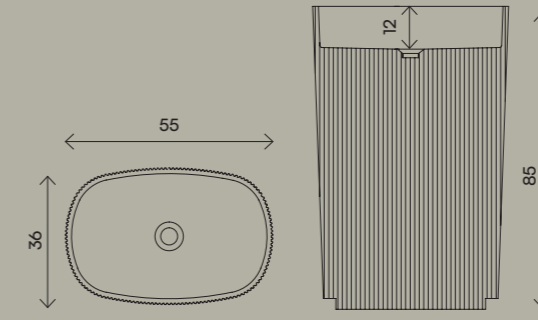

Top

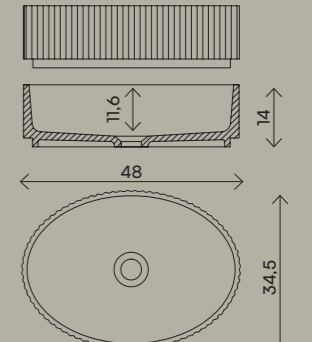

Elipse



© SOLID

Freestanding

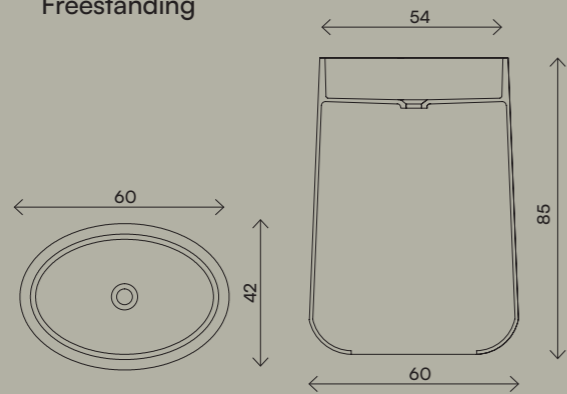

Top

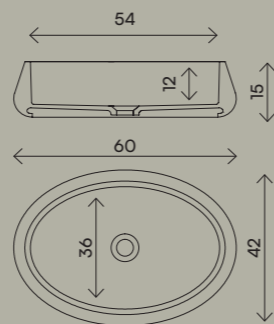

Aris



© SOLID

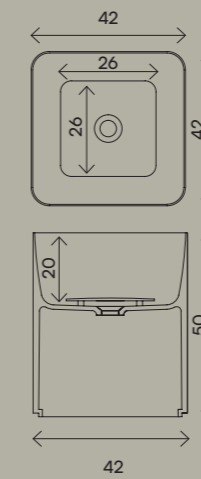

Guadiana



© SOLID

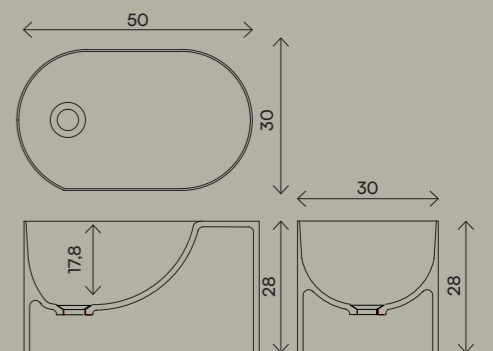

ZENON

Titan



© SOLID

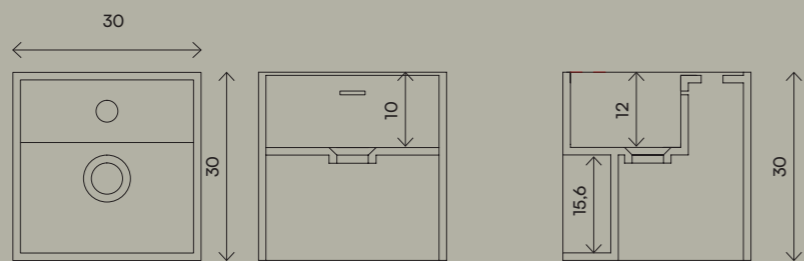

Luna



© SOLID

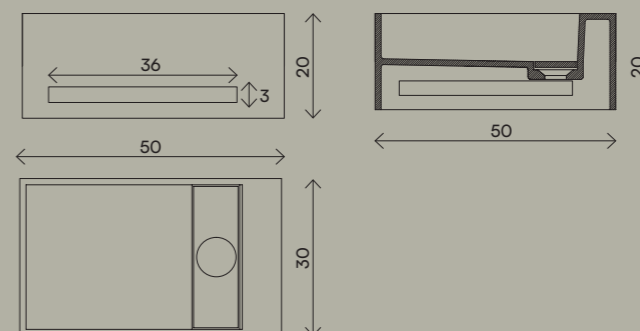

Faroe

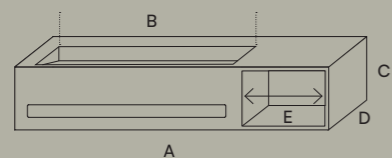

- | | |
|----------|------------|
| A. 87 cm | C. 20 cm |
| 100 cm | D. 46 cm |
| 120 cm | E. 18,8 cm |
| B. 57 cm | 27,6 cm |
| 68,8 cm | 37,6 cm |
| 78,8 cm | |

Iris

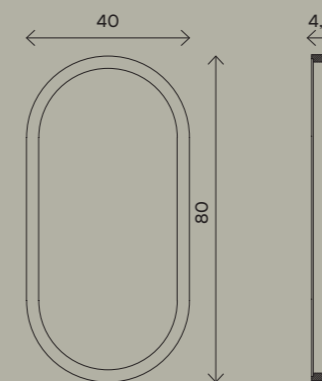

Hidra



1 Seno

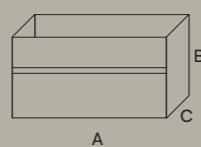

- | |
|----------|
| A. 60 cm |
| 70 cm |
| 80 cm |
| 100 cm |
| 120 cm |
| 140 cm |
| B. 56 cm |
| C. 45 cm |

2 Senos

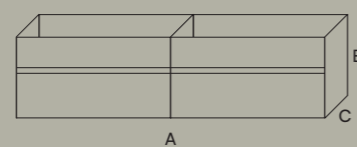

- | |
|-----------|
| A. 120 cm |
| 140 cm |
| B. 56 cm |
| C. 45 cm |

Auxiliar

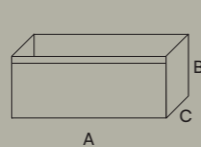

- | |
|----------|
| A. 60 cm |
| 100 cm |
| B. 32 cm |
| C. 45 cm |

El contenido de este catálogo está protegido por la ley de Propiedad Intelectual, Real Decreto Legislativo 1/1996. Cualquier reproducción del mismo, en parte o en su totalidad, sin autorización expresa de ZENON SMART SOLID SURFACE, puede ser sancionada conforme el código penal.

ZENON SMART SOLID SURFACE, se reserva el derecho de modificar y/o suprimir ciertos modelos, características o presentaciones de los modelos expuestos en este catálogo, sin previo aviso, por exigencias de producción sin que se contraiga derecho o perjuicio alguno.

Todas nuestras medidas estándar están sujetas a posibles variaciones por circunstancias de la producción.

Los ambientes que se muestran en este catálogo, son sugerencias decorativas de carácter publicitario.

Los colores o tonos y las texturas de los modelos mostrados en este catálogo, pueden presentar ligeras diferencias respecto a las piezas reales. Es importante antes de la colocación comprobar que las piezas corresponden a los modelos y características de calidad, tono y calibre solicitados.

Debiéndose utilizar en la instalación real las instrucciones de colocación editadas por ZENON SMART SOLID SURFACE.

-

The content of this catalogue is protected by the Intellectual Property law, Royal Decree Legislative 1/1996. Any reproduction in part or in its entirety, without express authorisation of ZENON SMART SOLID SURFACE, can be punishable under the penal code.

Due to production constraints, ZENON SMART SOLID SURFACE, reserves the right, without prejudice, to modify and/or discontinue certain products or features, or vary the appearance of products in this catalogue, without prior notice. Statutory rights are not affected.

All standard measurements are subject to possible variation due to the production process.

The illustrations shown in this catalogue are representative only and for advertising purposes.

The colours or tones and textures of the models shown in this catalogue may differ slightly from the actual items. Before installation we strongly recommend you ensure all items delivered are as required in terms of product, quality, colour and calibre.

ZENON SMART SOLID SURFACE fixing instructions must be followed at all times.

-

Le contenu de ce catalogue est protégé par la loi de propriété intellectuelle, royal décret législatif 1/ 1996. La reproduction d'une part ou de la totalité sans autorisation de ZENON SMART SOLID SURFACE peut être sanctionné par le code pénal.

ZENON SMART SOLID SURFACE, se réserve le droit de modifier et/ou de supprimer certains modèles, caractéristiques ou présentations des modèles de ce catalogue, sans préavis, pour des raisons de production, sans contracter aucun droit ou dommage.

Toutes les mesures standard peuvent faire l'objet d'éventuelles variations en raison des circonstances de production.

Les ambiances faisant partie de ce catalogue sont des propositions de décoration de type publicitaire.

Les couleurs ou les tons et les textures des modèles présentés dans ce catalogue peuvent présenter de légères différences par rapport aux pièces réelles. Il est important de vérifier avant la pose que les pièces correspondent aux modèles et aux caractéristiques concernant la qualité, le ton et le calibre sollicités par le client.

Lors de la pose, les instructions de pose publiées par ZENON SMART SOLID SURFACE doivent être respectées.

-

Il contenuto di questo catalogo è protetto dalla legge di Proprietà Intellettuale, Regio Decreto Legislativo 1/1996. Qualsiasi riproduzione, parziale o totale, senza l'autorizzazione espressa di ZENON SMART SOLID SURFACE è perseguito a norma di legge.

ZENON SMART SOLID SURFACE, si riserva il diritto di modificare e/o eliminare determinati modelli, caratteristiche o presentazioni dei modelli esposti nel presente catalogo, senza previo avviso, per esigenze di produzione senza che ne derivi alcun diritto o pregiudizio.

Tutte le nostre misure standard sono soggette a possibili variazioni per circostanze di produzione.

Gli ambienti che vengono mostrati in questo catalogo sono suggerimenti di arredamento a carattere pubblicitario.

I colori o i toni e le texture dei modelli mostrati in questo catalogo possono presentare leggere differenze rispetto agli elementi reali. È importante, prima della posa, di verificare che gli elementi corrispondano ai modelli e alle caratteristiche di qualità, tono e dimensioni richieste.

Nell'installazione pratica si devono seguire le istruzioni di posa fornite da ZENON SMART SOLID SURFACE.

Ctra. Vila-real — Onda km. 10
12200 Onda — Castellón SPAIN

Teléfono: +34 964 63 81 28
Fax: +34 964 62 61 01
info@zenonsolidsurface.com

zenon

Essenza
Create Dreams
Platos de ducha
Bañeras
Lavabos
Muebles de baño

cifre
cerámica

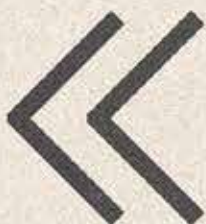

zenonsolidsurface.com



zenon

Ctra. Vila-real – Onda km. 10
12200 Onda – Castellón SPAIN

Teléfono: +34 964 63 81 28
Fax: +34 964 62 61 01
info@zenonsolidsurface.com

#sexysurface

